

Table de cuisson S4000 Domino Induction 7325 445

Tables de cuisson

Code: 7325 445



CARACTÉRISTIQUES

PROGRAMMATION DE FIN DE CUISSON

Toutes les opérations sont réglées par des commandes tactiles sur le verre du plan. Chaque table est équipée d'une programmation indépendante qui permet de régler différents temps de cuisson.

COMPTEUR DES MINUTES

Une minuterie pratique, indépendante de la fin de la programmation de la cuisson.

COMMANDES SLIDER

La température sélectionnée se règle très rapidement grâce à la commande Slider : il suffit de toucher d'un doigt l'écran TOUCH pour atteindre le niveau de puissance souhaité.

SYSTÈME DE VENTILATEUR INTELLIGENT

Une ventilation correcte est essentielle pour un fonctionnement optimal des tables induction. Le système Foster ajuste automatiquement le degré de ventilation en fonction des températures atteintes.

PAUSE

Fonction utile qui permet de détourner l'attention de la cuisine, en interrompant et en rétablissant les modes réglés instantanément.

SÉCURITÉ

Toutes les tables de cuisson électriques Foster sont équipées des protections de sécurité les plus modernes et les plus sophistiquées : Arrêt central ; verrouillage de sécurité ; indicateurs de chaleur résiduelle. Les modèles d'induction se caractérisent également par les fonctions suivantes : Système de sécurité qui éteint la table en cas d'absence de pots ; Détecteur de débordement, qui éteint automatiquement la table en cas de débordement de liquides ; Désactivation automatique, pour éviter les accidents dus à l'oubli.

DÉTAILS

Coloration	Noir
Matériau	Acier inoxydable + vitrocéramique
Alimentation	En une seule phase : 230 V ; 1P + N ; 50,60 Hz
Bord d'installation	Standard (bord de 8 mm)
Contrôle de la température	électronique 120 - 220 °C
Dimensions	380x520 mm
Dimensions base	38cm
Description complète	Table induction Teppanyaki - bord droit pour installation au-dessus du plan
Élément chauffant	2 zones
Trou d'encastrement	Voir fiche technique (pour tous les modèles à fleur ou à fleur installés par-dessus, et sous-plan)
Table de cuisson	Acier brossé
Puissance totale	2.800 W
Supérieur	1.400 W
Inférieur	1.400 W
Réglages	9 réglages de puissance par zone

Sécurité Équipement de sécurité

Type Table induction

Type de commandes Touch Control

Zone de cuisson 2 zones indépendantes

DESSINS TECHNIQUES

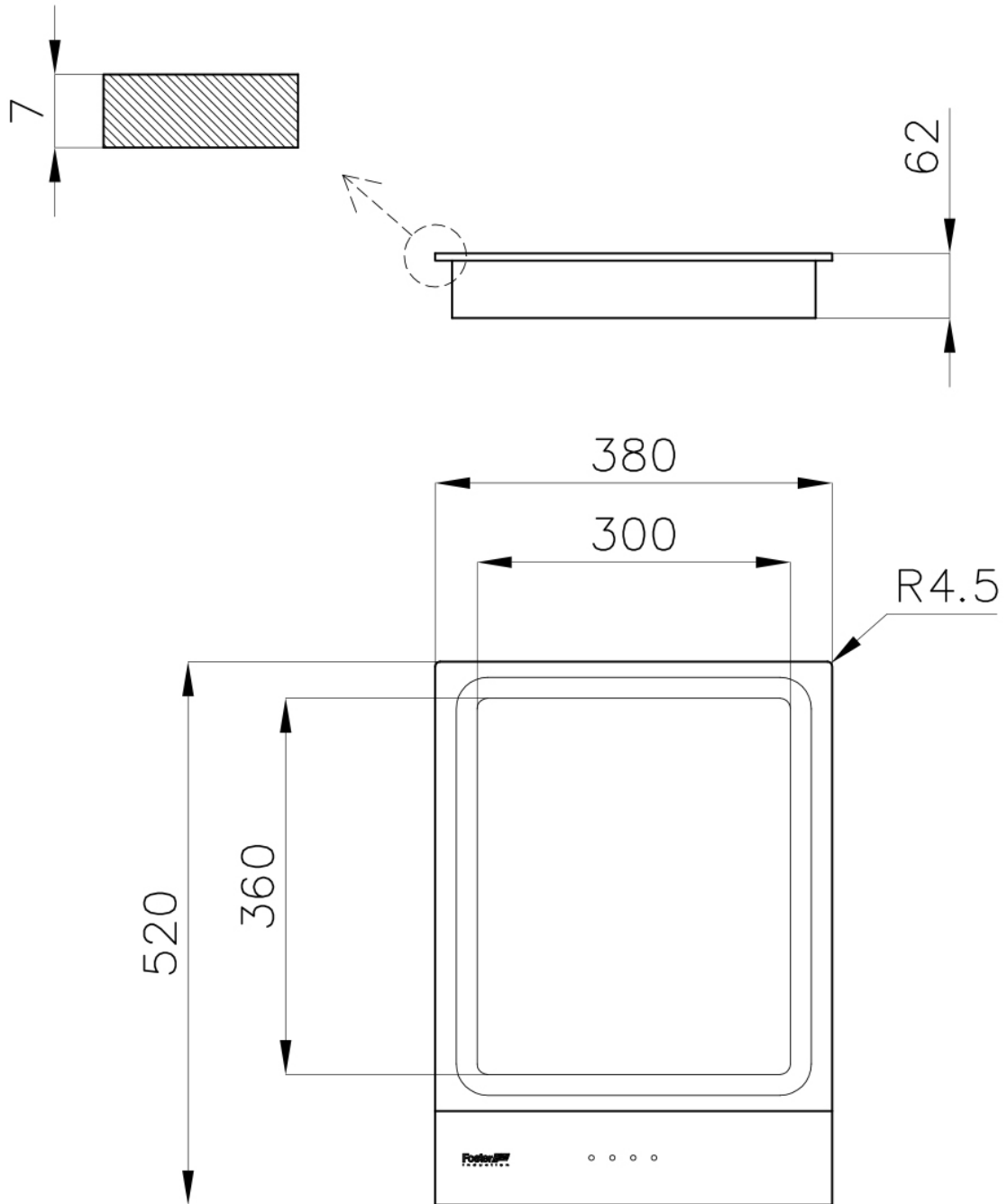

Cut out size
Dimensioni per foratura top

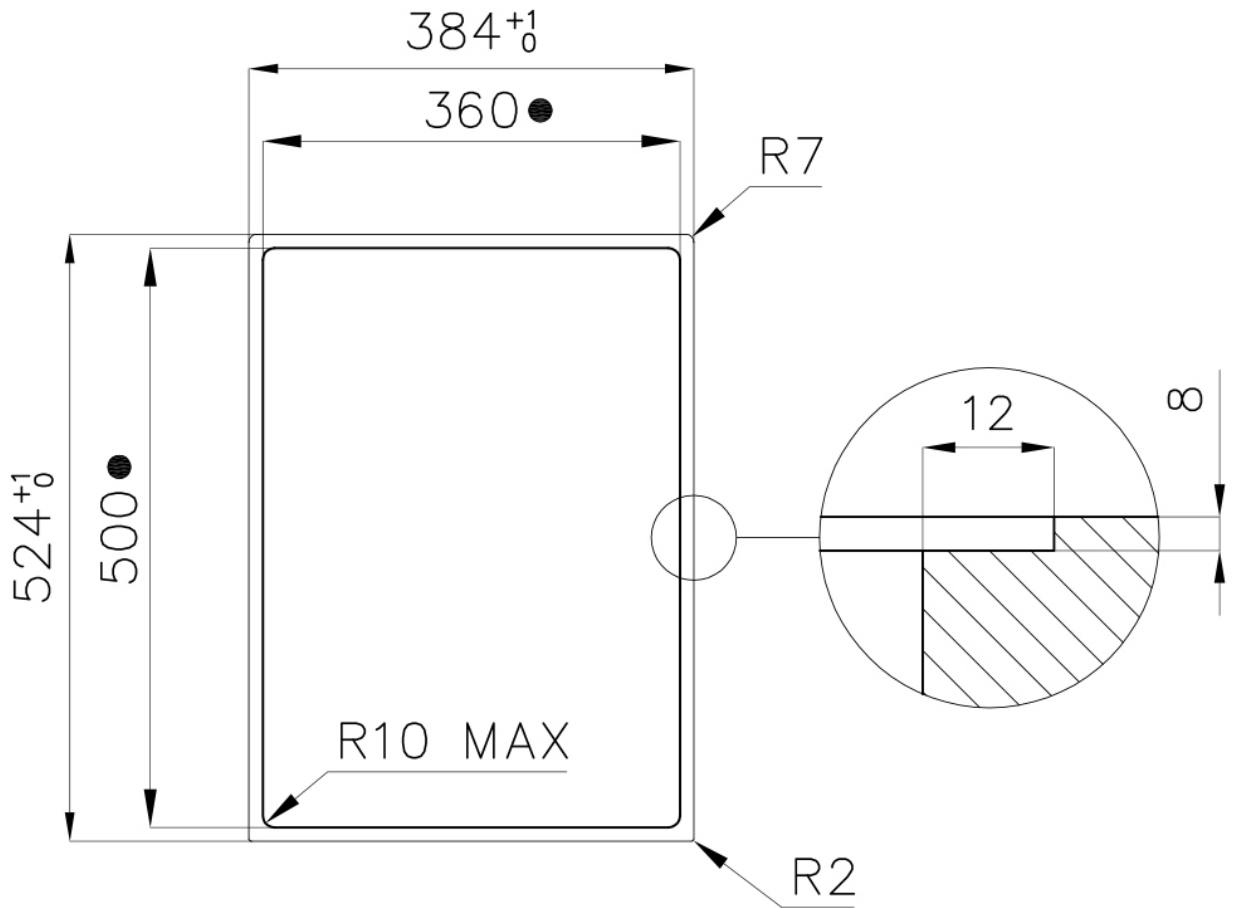

- Built-in cut out for FTS – Foratura per installazione FTS

ACCESSOIRES OPTIONNELS



Séparateur des plans Domino
8320 000

LES APPARIEMENTS RECOMMANDÉS



Évier S4001 Filotop - 3365 050



Hotte d'aspiration S4000 Domino
Ghost 2451 000