

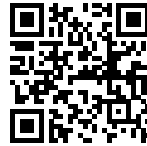

Refrigérateur

Réfrigérateurs

Code: 2039 000



CARACTÉRISTIQUES

CONGÉLATEUR PAS DE GEL

La technologie NO FROST élimine l'humidité du congélateur grâce à un système de ventilation forcée avec de l'air à température et humidité contrôlées. Il empêche donc la formation de condensation et le gel ou la glace qui en résulte.

GEL RAPIDE AVANCÉ

Les fonctions fournies avec les modèles à programmation numérique, permettent respectivement la congélation et le refroidissement rapide de grandes quantités d'aliments.

DÉTAILS

Alimentation

220-230V - 50Hz

Alertes

Double alarme : porte ouverte/température

Capacité de congélation

10Kg / 24h

Capacité brute totale

235Lt

Capacité nette de congélation

212Lt

Charnières

Guide

Classe climatique

SN/T (tropical +10°C/+43°C)

Classe énergétique

A+

Consommation annuelle
d'énergie

277kWh

Dimensions

540x1772x545 mm

Éclairage

LED

Portes

Réversible - charnières std droite

Silence

39dB(A)

Type de contrôle

Contrôle électronique avec affichage LED

Type de réfrigérateur

congélateur à tiroir intégré

Type

Congélateur pour encastrement à tiroirs

DESSINS TECHNIQUES

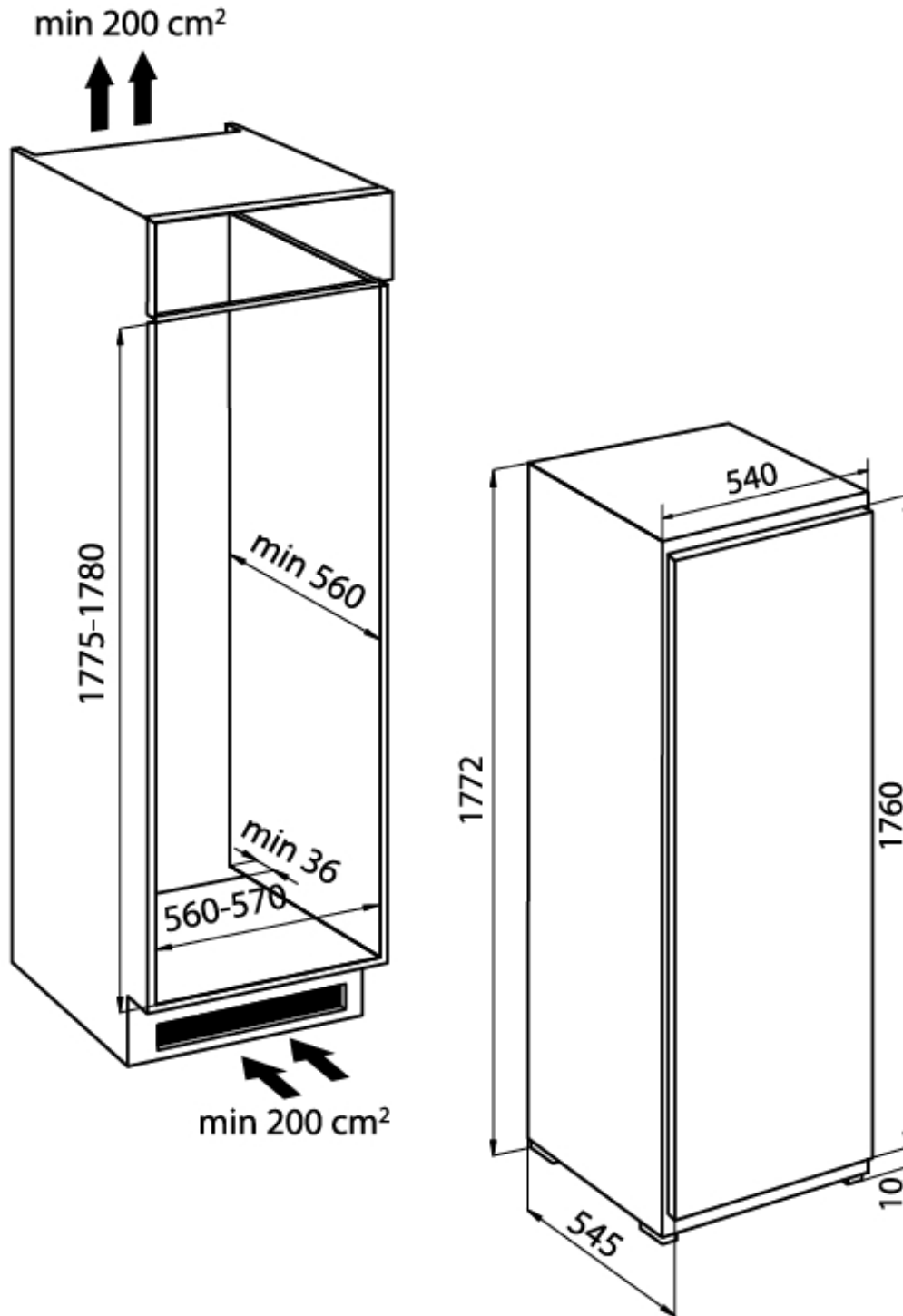

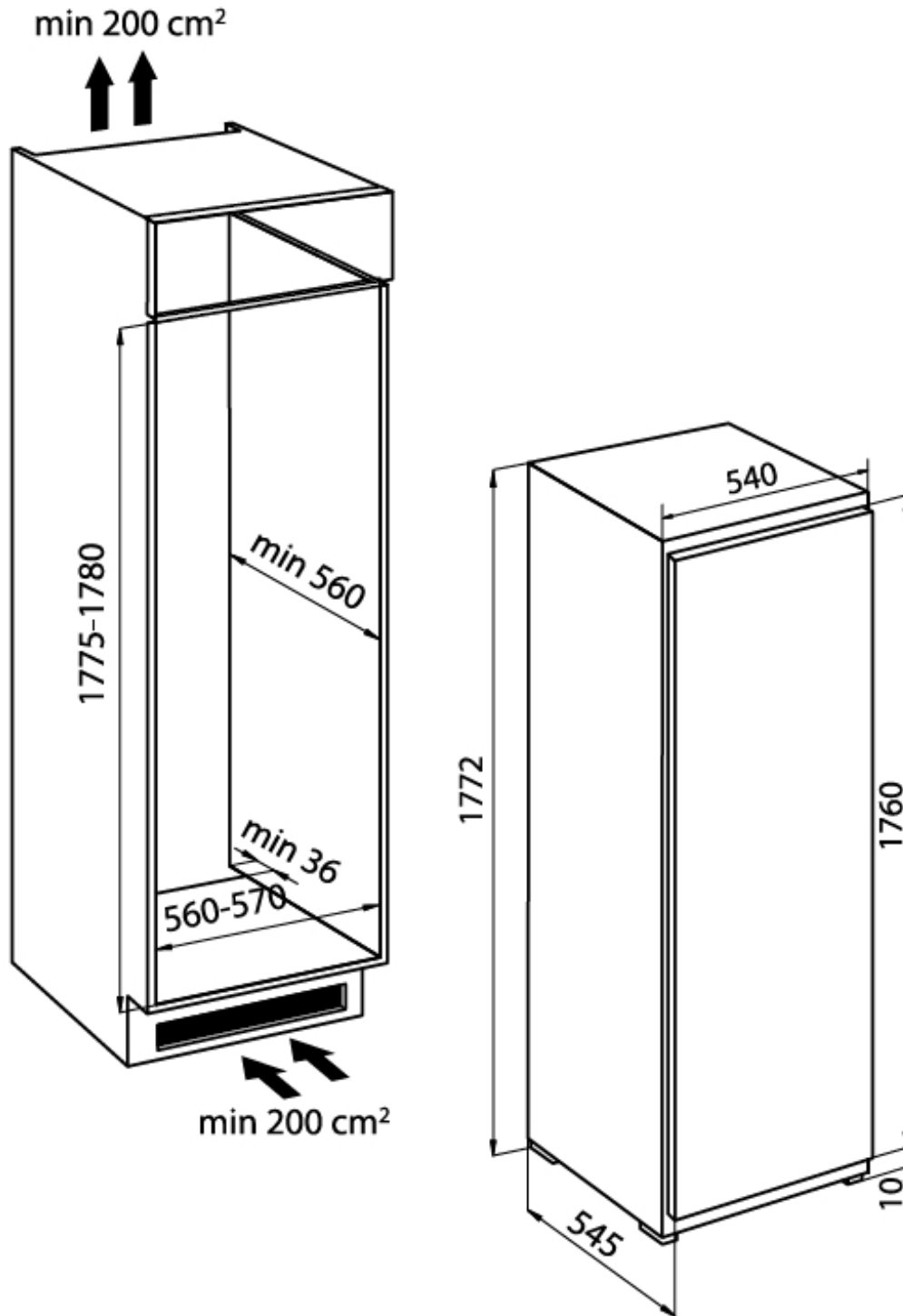

GALERIE



ACCESSOIRES OPTIONNELS



Kit d'installation côte à côte