

## Placa de cocción Ognidove 5141 245

Placas de cocción

Código: 5141 245



### CARACTERÍSTICAS

- 
- |            |  |
|------------|--|
| CRONÓMETRO | Un cómodo contador de minutos desconectado de la programación de fin de cocción. |
|------------|--|
- 
- |                  |  |
|------------------|--|
| DOBLE POWERBOOST | Dos regulaciones de potencia adicionales que alcanzan los 3.700 W, útiles en una sola zona o distribuidas por toda la zona extendida del Bridge (donde esté presente). |
|------------------|--|
- 
- |                |   |
|----------------|---|
| FUNCIÓN T-CHEF | Permite programar particulares temperaturas (42 ° C, 70 ° C, 84 ° C) y mantenerlas constantes durante la cocción. Así se pueden obtener fácilmente preparaciones elaboradas con resultados de auténtico Chef. Elaboraciones al baño maría, cremas pasteleras o besamel serán siempre perfectas, así como la lenta cocción a baja temperatura. Programando la temperatura próxima a la ebullición, los líquidos de cocción llegarán inmediatamente a la temperatura cuando se necesiten, aumentando la velocidad y el rendimiento. |
|----------------|---|
- 
- |               |   |
|---------------|---|
| MANDOS SLIDER | El ajuste de la temperatura deseada es muy rápido con el mando Slider: es suficiente tocar con un dedo el display TOUCH sobre el nivel de potencia deseada. |
|---------------|---|
- 
- |       |  |
|-------|--|
| PAUSA | Función útil que permite desviar la atención de tus cocciones, parando y restableciendo las modalidades configuradas de forma instantánea. |
|-------|--|
- 
- |              |  |
|--------------|--|
| POT DETECTOR | Las placas Foster no sólo reconocen la presencia de las ollas, sino que calculan la superficie de apoyo. Este sistema permite un uso de la energía aún más eficiente. Mediante la eliminación de la olla, además, las placas se desconectan automáticamente. |
|--------------|--|
- 
- |                             |   |
|-----------------------------|---|
| PROGRAMACIÓN FIN DE COCCIÓN | Todas las operaciones se programan por medio de mandos touch-control sobre el cristal del plano. Cada placa está provista de programación independiente que permite establecer diferentes tiempos de cocción. |
|-----------------------------|---|
-

**RECALL** La función permite recuperar de forma instantánea las últimas preferencias seleccionadas en la cocción anterior.

---

**SEGURIDAD** Todas las placas eléctricas Foster están equipadas con las protecciones de seguridad más modernas y sofisticadas: Apagado centralizado; Bloqueo de seguridad; Indicadores de calor residual. Los modelos de inducción también se caracterizan por las siguientes funciones: Safety System que apaga la placa en ausencia de olla; Overflow detector que apaga automáticamente la placa en caso de desbordamiento de líquidos; Desactivación automática, para evitar accidentes causados por olvidos.

---

**SMART FAN SYSTEM** La ventilación correcta es esencial para el óptimo funcionamiento de las placas de inducción. El sistema Foster regula automáticamente el grado de ventilación en función de las temperaturas alcanzadas.

---

**ZONA BRIDGE** La función Bridge permite asociar dos zonas formando una zona única amplia de cocción, disponible para grandes ollas o para más cocciones al mismo tiempo, con la máxima flexibilidad en el posicionamiento. Gracias al Doble Booster, la potencia excepcional de 3700 W puede concentrarse en la placa individual o ponerse a disposición de manera uniforme en la superficie extendida.

---

## DETALLES

Colorante Blanco

---

Material Corian glaciar + vitrocerámica

---

Alimentación 230V - 50.60 Hz

---

Borde Instalación Producto de Libre Instalación

---

Dimensiones 380x520 mm

---

Dimensiones base 45cm

---

Elemento precalentamiento 2 zonas

---

Inferior 180x220 mm-2.100 (2.600)\* (3.700)\*\* W

---

Notas: Bordes agudos  
en dotación: Enchufe eléctrico Schuko

---

Potencia total 3.520 W

---

Superior 180x220 mm-2.100 (2.600)\* (3.700)\*\* W

---

Ajustes 9 ajustes de potencia por zona + doble Powerboost

---

Seguridad Dotación de seguridad

---

Tipología Placa de inducción

---

Tipo de mandos Touch control

---

## DIBUJOS TÉCNICOS

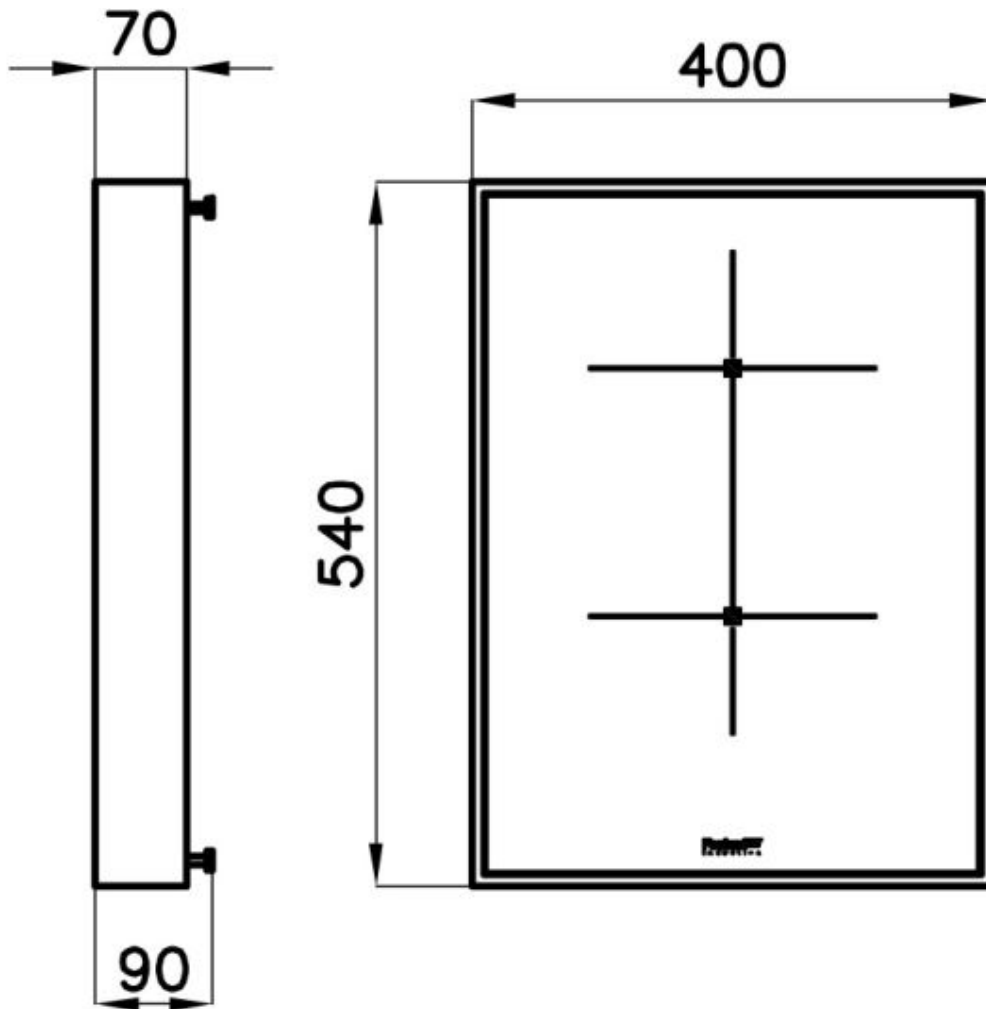

## ACCESORIOS OPCIONALES



Batería de cocina Induction PRO  
8 pz. 8210 008