

## Rangetop S4000 Induction

Range Top y encimera de acero inoxidable

Código: 3170 000



### CARACTERÍSTICAS

**AUTOMATISMO GO & STOP** Inicialmente activa las placas a plena potencia, hasta el alcance del nivel programado.

**CRONÓMETRO** Un cómodo contador de minutos desconectado de la programación de fin de cocción.

**FUNCIÓN T-CHEF** Permite programar particulares temperaturas (42 ° C, 70 ° C, 84 ° C) y mantenerlas constantes durante la cocción. Así se pueden obtener fácilmente preparaciones elaboradas con resultados de auténtico Chef. Elaboraciones al baño maría, cremas pasteleras o besamel serán siempre perfectas, así como la lenta cocción a baja temperatura. Programando la temperatura próxima a la ebullición, los líquidos de cocción llegarán inmediatamente a la temperatura cuando se necesiten, aumentando la velocidad y el rendimiento.

**MANDOS SLIDER** El ajuste de la temperatura deseada es muy rápido con el mando Slider: es suficiente tocar con un dedo el display TOUCH sobre el nivel de potencia deseada.

**PAUSA** Función útil que permite desviar la atención de tus cocciones, parando y restableciendo las modalidades configuradas de forma instantánea.

**POWERBOOST** Garantiza un aumento de la potencia de la placa seleccionada. En particular, cuando se activa el Booster, la placa funciona durante diez minutos a una potencia muy elevada lo que permite calentar rápidamente grandes cantidades de agua.

**RECALL** La función permite recuperar de forma instantánea las últimas preferencias seleccionadas en la cocción anterior.

## SEGURIDAD

Todas las placas eléctricas Foster están equipadas con las protecciones de seguridad más modernas y sofisticadas: Apagado centralizado; Bloqueo de seguridad; Indicadores de calor residual. Los modelos de inducción también se caracterizan por las siguientes funciones: Safety System que apaga la placa en ausencia de olla; Overflow detector que apaga automáticamente la placa en caso de desbordamiento de líquidos; Desactivación automática, para evitar accidentes causados por olvidos.

## SMART FAN SYSTEM

La ventilación correcta es esencial para el óptimo funcionamiento de las placas de inducción. El sistema Foster regula automáticamente el grado de ventilación en función de las temperaturas alcanzadas.

## ZONA BRIDGE

La función Bridge permite asociar dos zonas formando una zona única amplia de cocción, disponible para grandes ollas o para más cocciones al mismo tiempo, con la máxima flexibilidad en el posicionamiento. Gracias al Doble Booster, la potencia excepcional de 3700 W puede concentrarse en la placa individual o ponerse a disposición de manera uniforme en la superficie extendida.

## DETALLES

Colorante

Negro

Material

Acero inoxidable AISI 304

Texture

Cepillado en la línea

Dimensiones

1200x650 mm

Elemento precalentamiento

5 quemadores

Hueco de encastre

560x480 mm

Potencia total

11.100 W

Izquierdo

Ø 260mm- 2.600 (3.700)\* W

Centro Inf  $\varnothing$  145 mm- 1.400 (2.200)\* W

---

Centro Sup  $\varnothing$  180 mm- 1.850 (3.000)\* W

---

Derecho 2x220x180 mm- 2.100 (3.700)\* W

---

Ajustes 9 ajustes de potencia por zona + Powerboost

---

Seguridad Dotación de seguridad

---

Tipología Placa de inducción

---

Tipo de mandos Touch control

---

## DIBUJOS TÉCNICOS

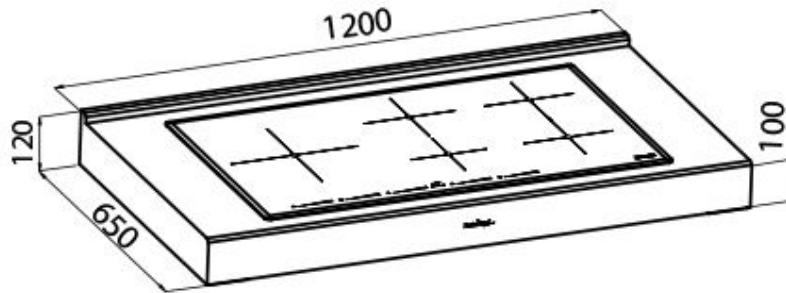

Incasso

①

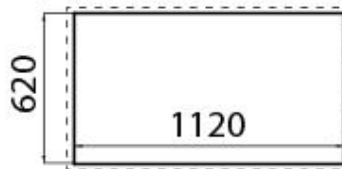

②

③

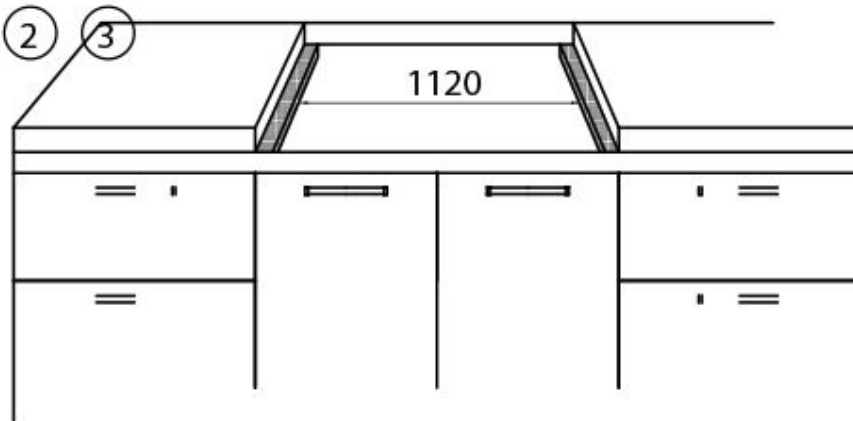

## GALERÍA

