



Lavavajillas Foster Milano 2930 000

Lavavajillas

Código: 2930 000



CARACTERÍSTICAS

16 CUBIERTOS

Gracias a un mueble cuidadosamente diseñado la lavavajillas tiene una mayor capacidad, de 16 cubiertos.

A+++

Nuevas lavavajillas al máximo de la eficiencia energética y del ahorro de agua con una necesidad de sólo 9 litros por ciclo.

AHORRO DE AGUA

Foster presta especial atención a un recurso valioso como el agua. El icono identifica los modelos con un consumo inferior a los 10 litros por ciclo.

AUTO

El lavavajillas está equipado con un sensor de limpieza del agua para optimizar tiempos y consumo de agua.

CESTA REGULABLE

La cesta superior es regulable en altura con un simple gesto, incluso en plena carga. Esto permite una mejor gestión del espacio en función de las exigencias de lavado.

EXTRA RÁPIDO

Cuando hay prisa, esta opción reduce el tiempo de los programas, hasta los 15' del programa rápido.

FUNCIÓN PERFECT DRY

El secado se mejora mediante la apertura automática de la puerta al final del ciclo permitiendo la salida del vapor residual.

PROGRAMA TOTAL HYGIENE

Programa de alta temperatura diseñado para una higiene máxima. Perfecto para la limpieza de las vajillas de los niños.

PROGRAMACIÓN DIFERIDA	Es posible programar el funcionamiento del lavavajillas diferido en el tiempo, y optimizar el consumo de energía durante el día.
PUERTA CON SISTEMA SLIDER	La puerta-panel puede tener una altura de hasta 75 cm, gracias al sistema de acoplamiento Slider que hace que se deslice hacia arriba durante la apertura. Esto elimina la necesidad de un recorte en el zócalo.
SEGURIDAD AGUASTOP	El sistema bloquea el suministro de agua y evita pérdidas y desbordamientos.
TABS "ALL IN 1"	La opción permite resultados optimizados con todos los tipos de detergente. Una vez activada, el ciclo de lavado se adapta al uso de las prácticas Tabs "all in one" en lugar del detergente clásico.
TERCER CAJÓN CUBIERTOS	El tercer cajón superior para la cubertería es extremadamente cómodo y aumenta el espacio disponible hasta 16 cubiertos.

DETALLES

Alimentación	220-240V 50-60Hz
--------------	------------------

Clase energética	A+++
------------------	------

Consumo de agua	9.5Lt / ciclo
-----------------	---------------

Consumo de energía	0,86kwh / ciclo
--------------------	-----------------

Eficiencia de secado	A
----------------------	---

Eficiencia de lavado	A
----------------------	---

Límites dimensionales panel de la puerta	espesor 18-20 mm altura 660 800 mm
--	---------------------------------------

Número de cubiertos 16

Número niveles de lavado 3

Número de programas 5

Inicio retardado 1 - 24 h

Programación Electrónica - mandos touch

Regulación altura 0 - 50 mm

Regulación frontal pies
posteriores Si

Silenciosidad 45 dB (A) con una potencia sonora de dB (A)

DIBUJOS TÉCNICOS

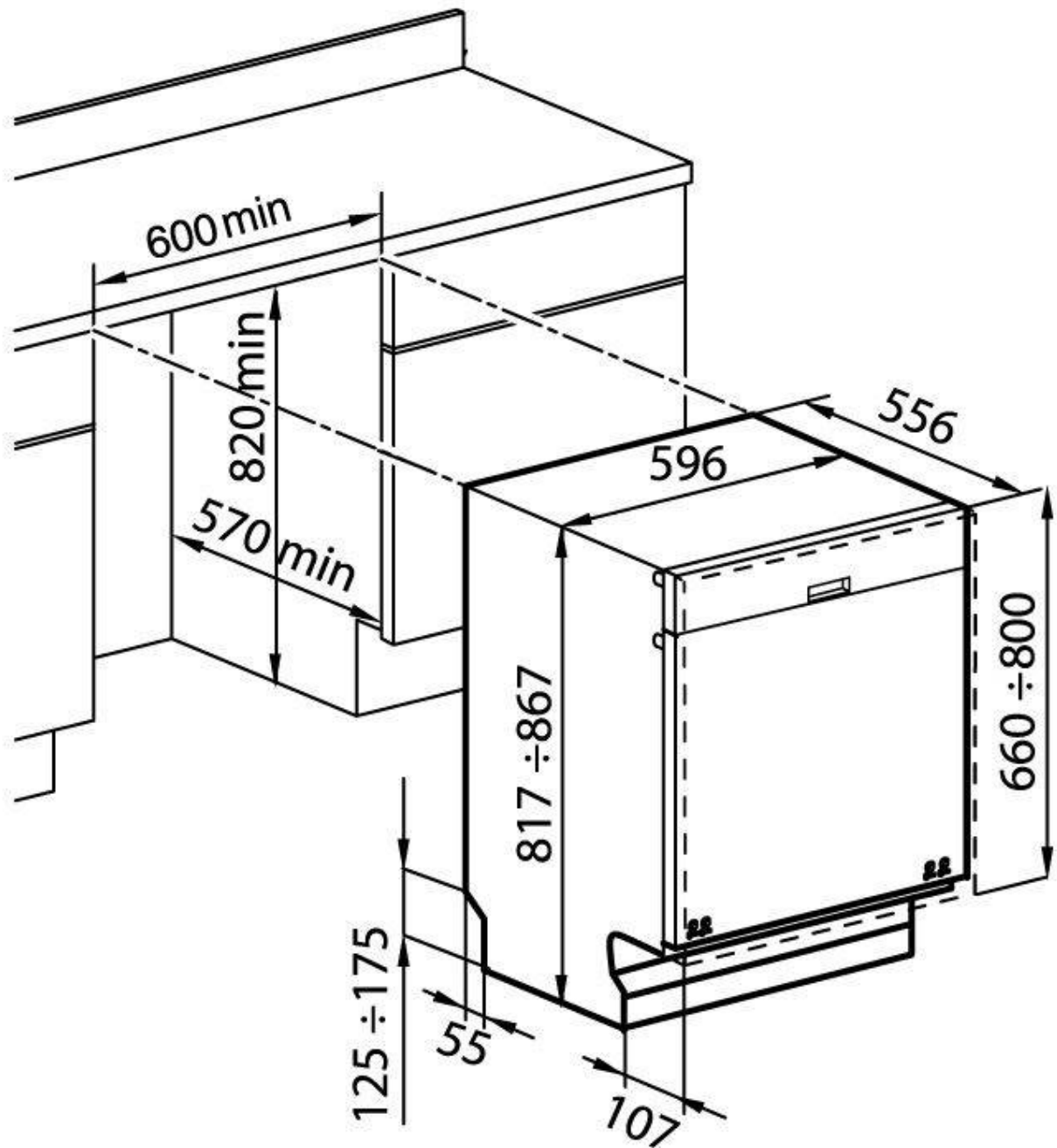

GALERÍA

