

## Campana extractora Ghost 90 Filotop



Campanas extractoras

Código: 2451 090



### CARACTERÍSTICAS

**APAGADO TEMPORIZADO** Puede configurar el apagado tardío de la campana, prolongando la ventilación del entorno al final de su uso.

**ILUMINACIÓN LED** Especial atención al ahorro de energía con sistemas de iluminación LED, con consumos 10 veces más bajos y una duración 10 veces superior, destinados a crear un confort y una seguridad adecuada en el área de la cocina.

**INDICADOR LIMPIEZA FILTROS** La función mantiene bajo control las horas de funcionamiento de la campana y señala la necesidad de lavar los filtros con el fin de mantener una eficiencia óptima.

### DETALLES

**Colorante** Negro

**Material** Acero inoxidable + cristal

**Texture** Cepillado en la línea

**Distancia desde la encimera** 300mm

Clase energética	A
Detalles sobre el tipo de producto	colocación enrasada
Dimensiones en la encimera	875x120mm
Filtro antigrasa	2 filtros antigrasa en aluminio anodizado
Funcionamiento	Aspirante (filtrante con filtros opcionales)
Hueco de encastre	842x100 mm
Salida de aspiración	∅ 120/150 mm
Iluminación	Iluminación LED Strip (5W - 4.200 Kelvin)
Notas:	El motor puede estar situado en frente, en la parte posterior de la campana y en modalidad remota con el kit opcional dedicado.
Caudal	760mc/h
Potencia del motor	275W
Tipo de campana extractora	Campana extractora de encimera
Tipo de mandos	Touch control
Velocidad de succión	4 velocidades de funcionamiento

Notas:

El diámetro interior de los conductos de escape de los gases de combustión tiene que ser menor que a 120 mm

## DIBUJOS TÉCNICOS

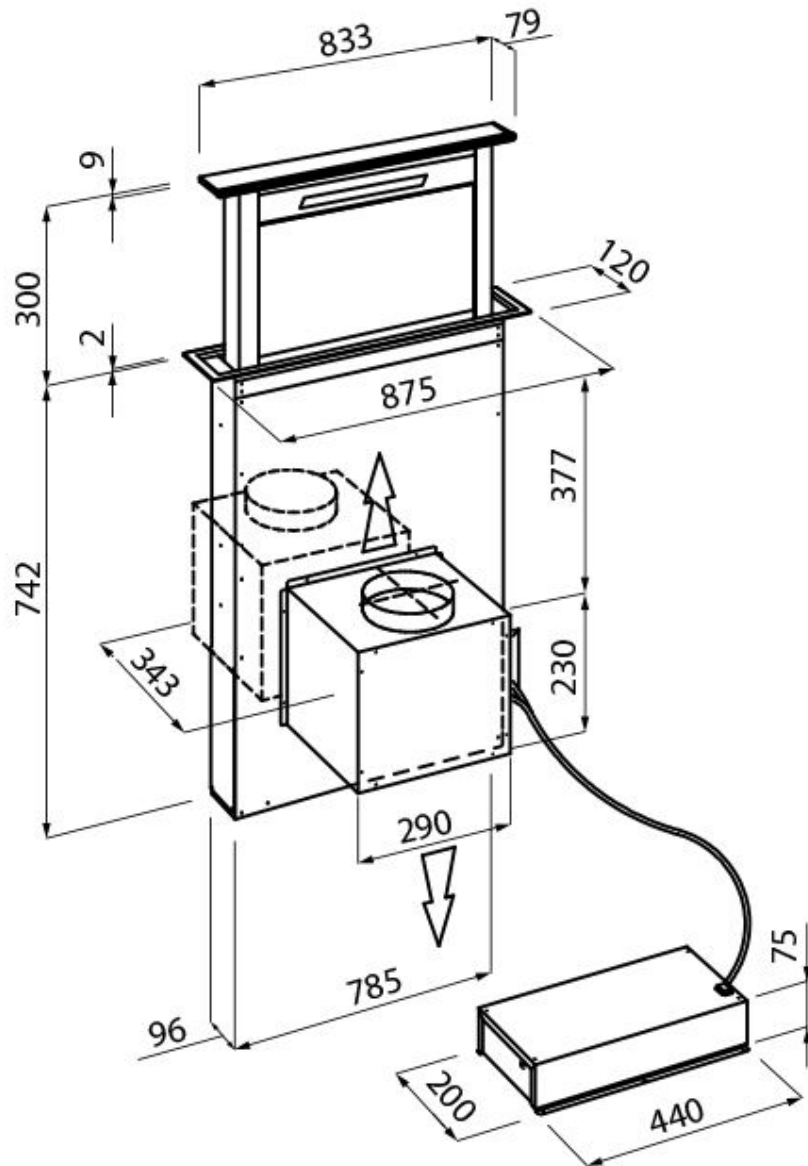

## GALERÍA

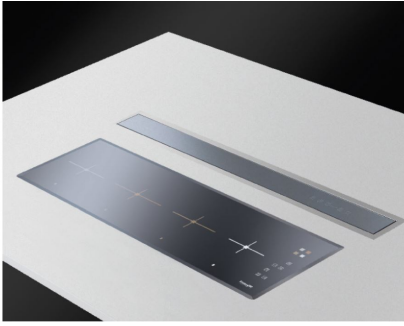

## ACCESORIOS OPCIONALES



**Canalización flex silenciada Ø 120**  
9700 602



**Canalización flex silenciada Ø 150**  
9700 603

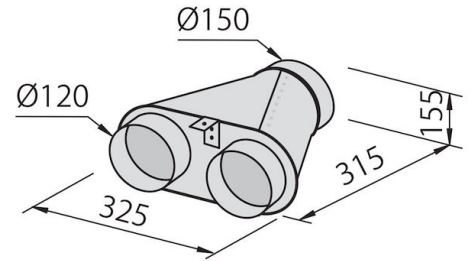

**Colector para 2 tubos**  
2523 000

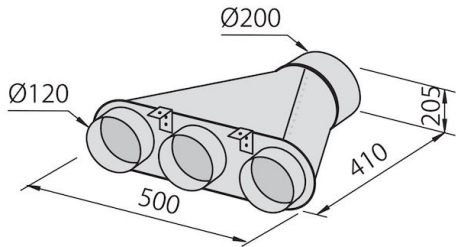

**Colector para 3 tubos**  
2524 000

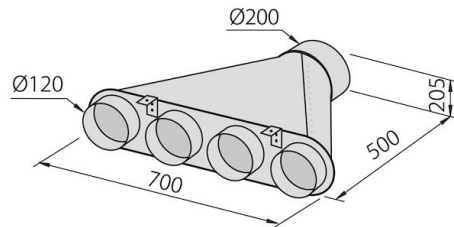

**Colector para 4 tubos**  
2525 000

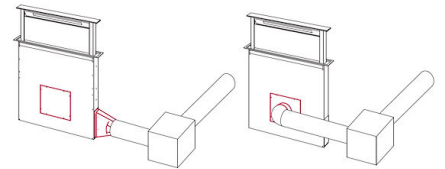

**kit instal. motor remoto**  
9700 459



**Kit de 2 filtros de carbón**  
9700 497