

## Campana extractora S4001 island



Campanas extractoras

Código: 2442 091

90 cm



### CARACTERÍSTICAS

#### APAGADO TEMPORIZADO

Puede configurar el apagado tardío de la campana, prolongando la ventilación del entorno al final de su uso.

#### ASPIRACIÓN PERIMETRAL

La aspiración perimetral es un rasgo común a muchas propuestas Foster. Los filtros antigrasa están escondidos en las inserciones de acero o cristal, y la aspiración se lleva a cabo por las ranuras perimetrales. La estética resulta más limpia, pero la solución también presenta ventajas funcionales: la limpieza se simplifica, y la aspiración y la silenciosidad resultan mejoradas. La depresión que se crea en la zona perimetral, de hecho, facilita la captura de las partículas.

#### HIGH PERFORMANCE

Un caudal superior a la norma. Bajo el diseño refinado se encuentra una herramienta poderosa con características profesionales.

#### ILUMINACIÓN LED

Especial atención al ahorro de energía con sistemas de iluminación LED, con consumos 10 veces más bajos y una duración 10 veces superior, destinados a crear un confort y una seguridad adecuada en el área de la cocina.

#### MOTOR BRUSHLESS

De última generación, permiten flujos de aire importantes con un consumo de energía reducido. Son los motores más silenciosos y tienen una duración casi infinita.

### DETALLES

#### Material

Acero inoxidable AISI 304

Texture Cepillado en la línea

---

Altura de la chimenea 810 - 1220 mm

---

Clase energética A+

---

Detalles sobre el tipo de producto Chimenea telescópica

---

Filtro antigrasa 2 Filtros antigrasa

---

Funcionamiento Aspirante (filtrante con filtros opcionales)

---

Salida de aspiración  $\varnothing$  120/150 mm

---

Iluminación Iluminación LED: 12 x 1W (5.600 Kelvin)

---

Caudal 700mc/h

---

Potencia del motor 160W

---

Tipo de campana extractora Campana extractora para isla

---

Tipo de mandos Mandos electrónicos Minimalista

---

Velocidad de succión 4 velocidades de funcionamiento

---

Notas: El diámetro interior de los conductos de escape de los gases de combustión tiene que ser menor que a 120 mm

---

## DIBUJOS TÉCNICOS

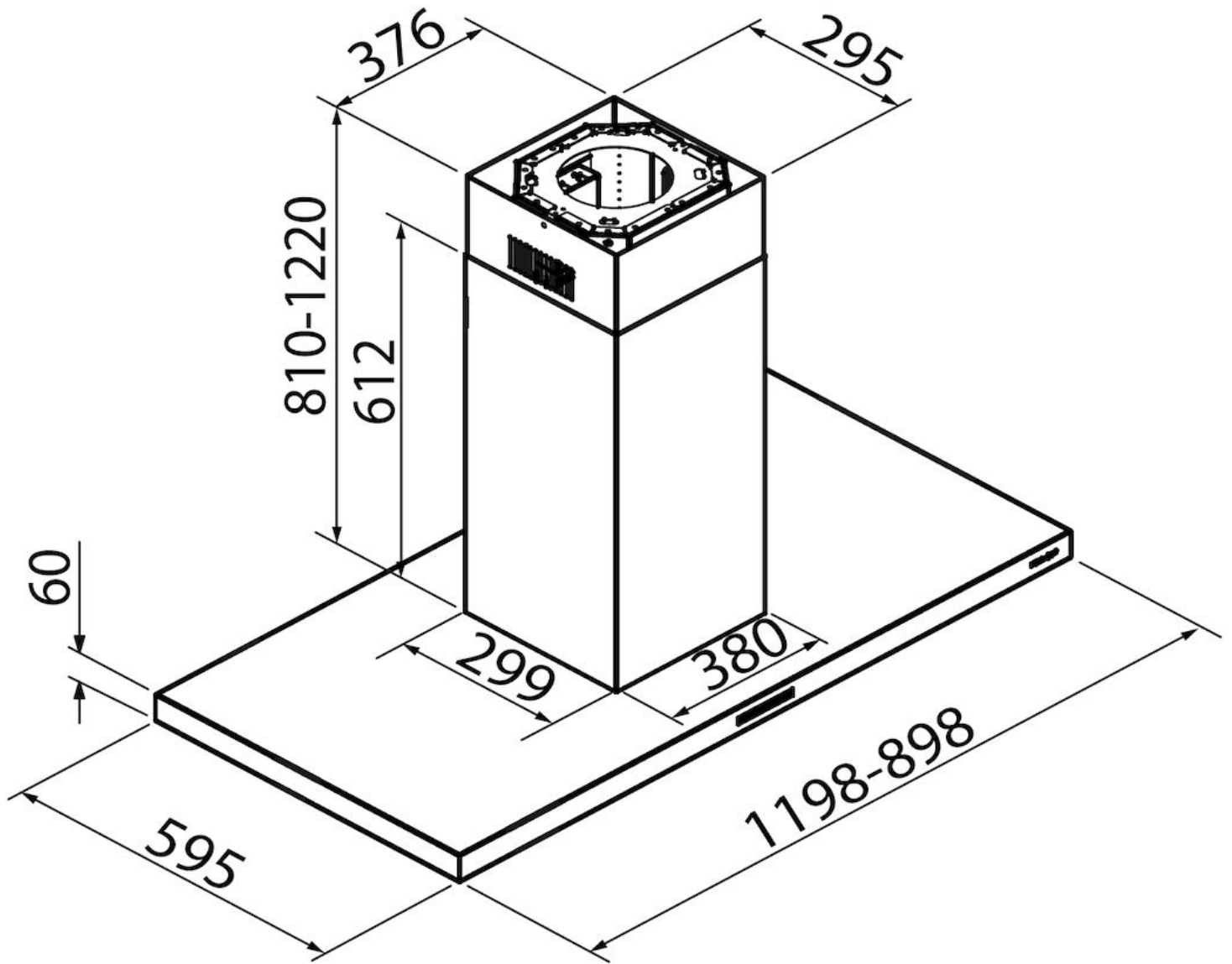

## GALERÍA



## ACCESORIOS OPCIONALES



**Canalización flex silenciada Ø 120**  
9700 602



**Canalización flex silenciada Ø 150**  
9700 603

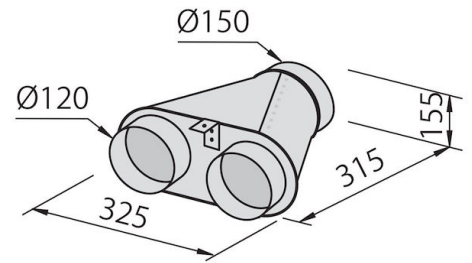

**Colector para 2 tubos**  
2523 000

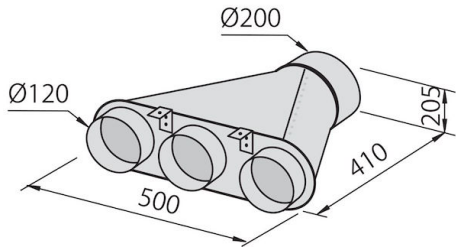

**Colector para 3 tubos**  
2524 000

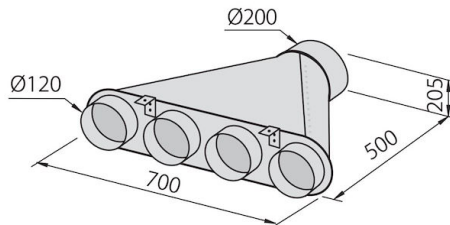

**Colector para 4 tubos**  
2525 000



**Filtro de carbón Long Life**  
9700 001