

## Piano cottura S4000 Domino Induction 7325 445

Piani cottura

Codice: 7325 445



### CARATTERISTICHE

#### PROGRAMMAZIONE FINE COTTURA

Tutte le operazioni vengono impostate tramite comandi touch-control sul cristallo del piano. Ogni piastra è dotata di programmazione indipendente che permette di impostare differenti tempi di cottura.

#### CONTAMINUTI

Un comodo timer contaminuti svincolato dalla programmazione di fine cottura.

#### COMANDI SLIDER

L'impostazione della temperatura prescelta è rapidissima con il comando Slider: è sufficiente sfiorare con un dito il display TOUCH sul livello di potenza desiderata.

#### SMART FAN SYSTEM

La corretta ventilazione è essenziale per il funzionamento ottimale dei piani ad induzione. Il sistema Foster regola automaticamente il grado di ventilazione in funzione delle temperature raggiunte.

#### PAUSA

Utile funzione che permette di distogliere l'attenzione dalle vostre cotture, interrompendo e ripristinando le modalità impostate in modo istantaneo.

#### SICUREZZA

Tutti i piani elettrici Foster sono dotati delle più moderne e sofisticate protezioni di sicurezza: Spegnimento centralizzato; Blocco per la sicurezza; Indicatori di calore residuo. I modelli ad induzione sono inoltre caratterizzati dalle seguenti funzioni: Safety System che spegne il piano in mancanza di pentole; Overflow detector, che automaticamente spegne la piastra in caso di tracimazione di liquidi; Disattivazione automatica, per scongiurare incidenti causati da dimenticanze.

### DETTAGLI

Colorazione	Nero
Materiale	Acciaio inox + vetroceramica
Alimentazione	Monofase: 230 V; 1P + N; 50.60 Hz
Bordo Installazione	Standard (Bordo 8 mm)
Controllo della temperatura	elettronico 120 - 220 °C
Dimensioni	380x520 mm
Dimensioni base	38cm
Descrizione completa	Piano cottura Teppanyaki ad induzione - bordo dritto per installazione sopratop
Elemento riscaldante	2 zone
Foro incasso	Vedi scheda tecnica (per tutti i modelli FT/FTS e Sottotop)
Piastra di cottura	Acciaio satinato
Potenza totale	2.800 W
Superiore	1.400 W
Inferiore	1.400 W
Impostazioni di alimentazione	9 settaggi di potenza per zona

Sicurezza

Dotazione di sicurezza

---

Tipologia

Piano Cottura a Induzione

---

Tipo comandi

Touch Control

---

Zone cottura

2 zone indipendenti

---

## **DATI TECNICI**

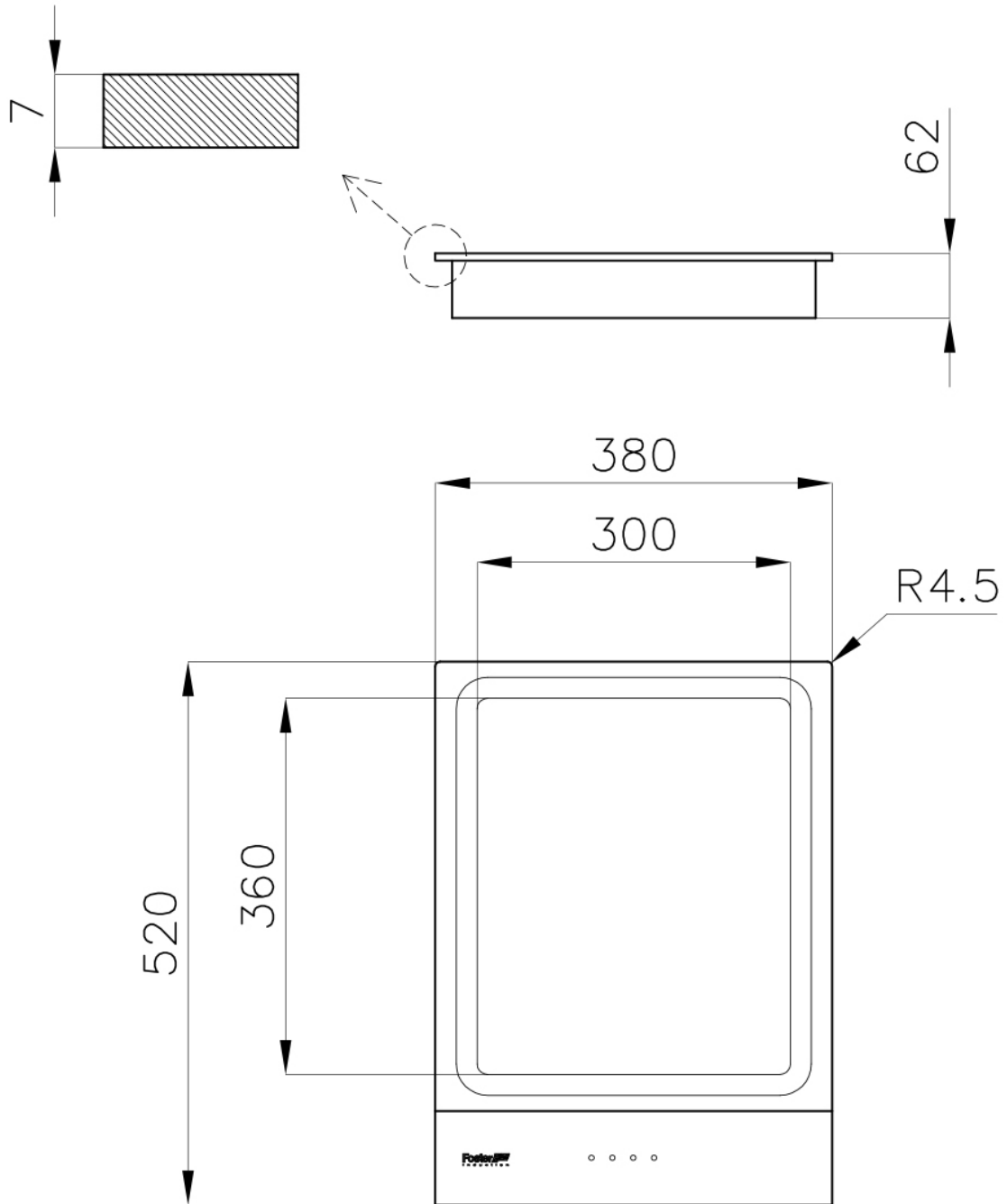

Cut out size  
Dimensioni per foratura top

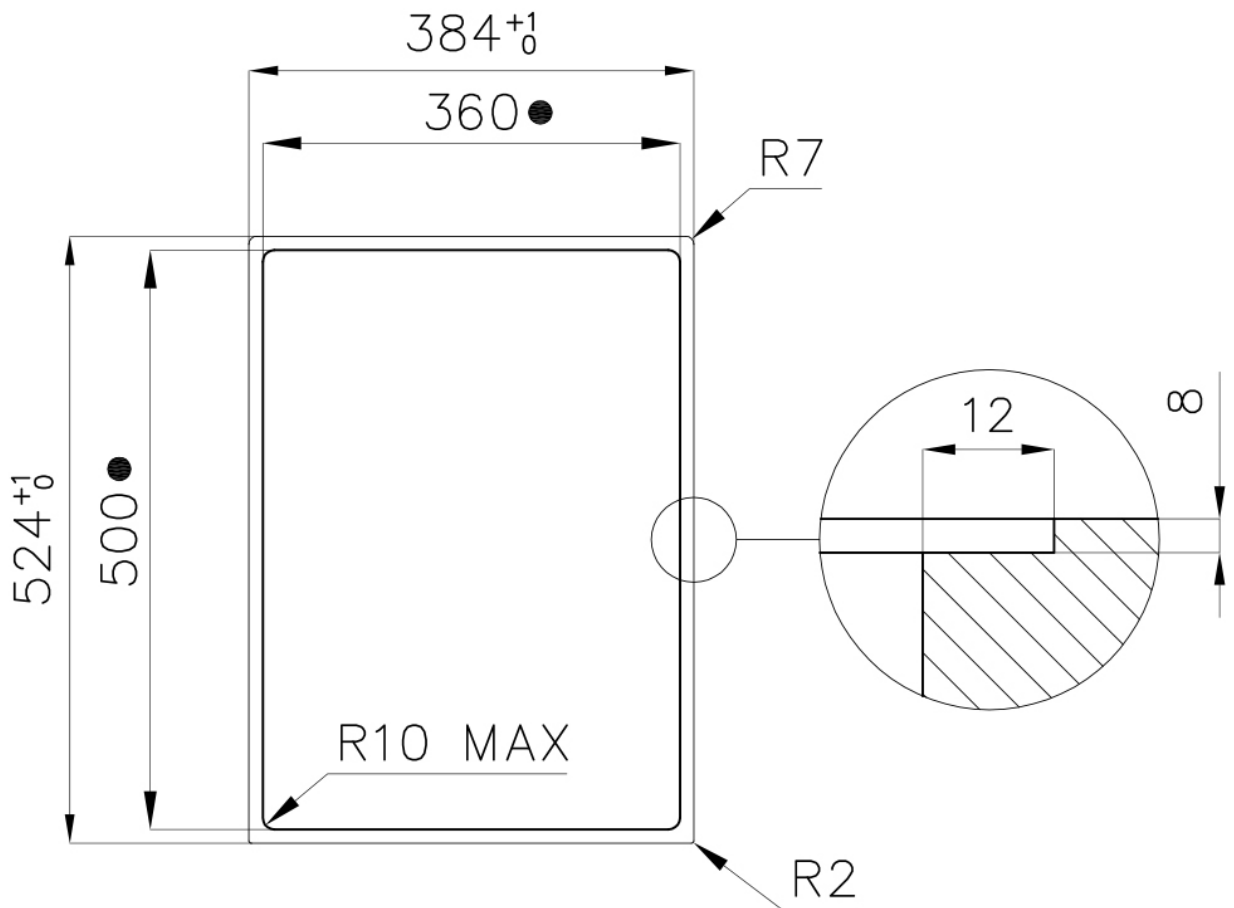

- Built-in cut out for FTS – Foratura per installazione FTS

## ACCESSORI OPZIONALI



Distanziere per piani Domino  
8320 000

## ABBINAMENTI CONSIGLIATI



Cappa d'aspirazione S4000  
Domino Ghost 2451 000



Lavello S4001 Filotop - 3365 050