

Rangetop S4000 Induction

Range Top e top inox

Codice: 3165 000



CARATTERISTICHE

CONTAMINUTI

Un comodo timer contaminuti svincolato dalla programmazione di fine cottura.

DOPPIO POWERBOOST

Due ulteriori regolazioni di potenza che raggiungono i 3700 W, utilizzabili su una singola zona o distribuiti sull'intera zona estesa del Bridge (dove presente).

POT DETECTOR

I piani Foster non solo riconoscono la presenza delle pentole, ma ne calcolano la superficie d'appoggio. Questo sistema permette un utilizzo di energia ancora più efficiente. Rimuovendo la pentola, inoltre, le piastre si disattivano automaticamente.

PROGRAMMAZIONE FINE COTTURA

Tutte le operazioni vengono impostate tramite comandi touch-control sul cristallo del piano. Ogni piastra è dotata di programmazione indipendente che permette di impostare differenti tempi di cottura.

SICUREZZA

Tutti i piani elettrici Foster sono dotati delle più moderne e sofisticate protezioni di sicurezza: Spegnimento centralizzato; Blocco per la sicurezza; Indicatori di calore residuo. I modelli ad induzione sono inoltre caratterizzati dalle seguenti funzioni: Safety System che spegne il piano in mancanza di pentole; Overflow detector, che automaticamente spegne la piastra in caso di tracimazione di liquidi; Disattivazione automatica, per scongiurare incidenti causati da dimenticanze.

SMART FAN SYSTEM

La corretta ventilazione è essenziale per il funzionamento ottimale dei piani ad induzione. Il sistema Foster regola automaticamente il grado di ventilazione in funzione delle temperature raggiunte.

DETTAGLI

| | |
|-------------------------------|---|
| Colorazione | Nero |
| Materiale | Acciaio inox AISI 304 + vetroceramica |
| Texture | Spazzolatura in linea |
| Alimentazione | Monofase: 230 V; 1P+N; Bifase 400 V; 2P+N; 50.60 Hz |
| Dimensioni | 1200x650 mm |
| Elemento riscaldante | 4 zone |
| Foro incasso | 560x480 mm |
| Potenza totale | 7.400 W |
| Sinistro | Ø 210 mm-2.050 (2.500)* (3.700)** W |
| Centro SX | Ø 210 mm-2.050 (2.500)* (3.700)** W |
| Centro DX | Ø 180 mm-1.850 (2.300)* (3.000)** W |
| Destro | Ø 180 mm-1.850 (2.300)* (3.000)** W |
| Impostazioni di alimentazione | 9 settaggi di potenza per zona + doppio Powerboost |
| Sicurezza | Dotazione di sicurezza |
| Tipologia | Piano Cottura a Induzione |

Tipo comandi

Touch Control

DATI TECNICI

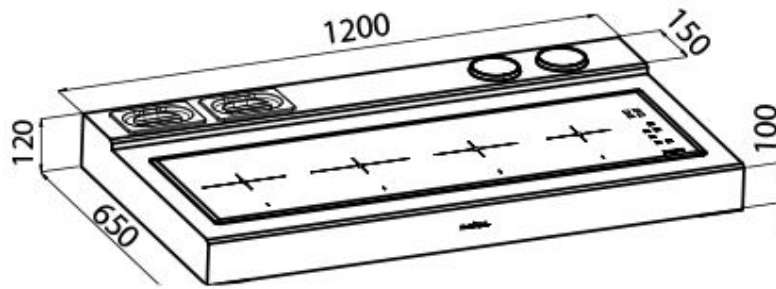

Incasso

①

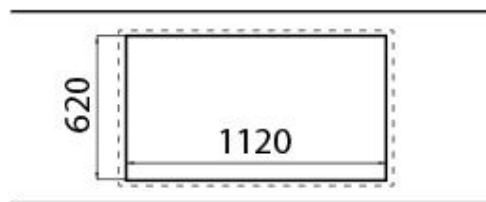

②

③

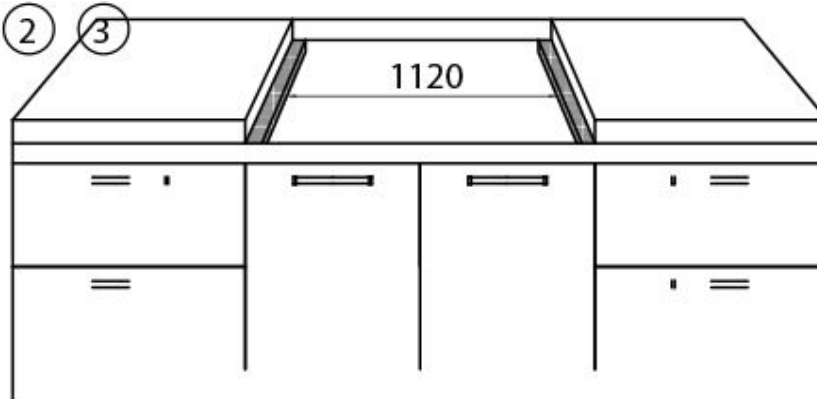

GALLERIA FOTOGRAFICA

