

Cappa d'aspirazione Flat inox 2513061 2513091 2513021



Cappe d'aspirazione

Codice: 2513 0_1

Codice: 2513 061 60 cm

Codice: 2513 091 90 cm

Codice: 2513 021 120 cm



CARATTERISTICHE

ASPIRAZIONE PERIMETRALE

L'aspirazione perimetrale è un tratto comune a molte proposte Foster. I filtri antigrasso sono nascosti da inserti in acciaio o in cristallo, e l'aspirazione avviene dalle fessure perimetrali. L'estetica risulta più pulita, ma la soluzione presenta vantaggi anche funzionali: la pulizia è semplificata, aspirazione e silenziosità risultano migliorate. La depressione che si crea nella zona perimetrale facilita infatti la cattura delle particelle.

ILLUMINAZIONE LED

Particolare attenzione al risparmio energetico con i sistemi di illuminazione a LED, con consumi 10 volte più contenuti e una durata 10 volte superiore, volti a creare un adeguato comfort e sicurezza nella zona cottura.

SPEGNIMENTO TEMPORIZZATO

È possibile impostare lo spegnimento ritardato della cappa, prolungando l'aerazione dell'ambiente alla fine dell'utilizzo.

TELECOMANDO

I sistemi di aspirazione a soffitto sono dotate di Telecomando per attivare comodamente le funzioni da qualunque posizione.

DETTAGLI

Classe energetica

A

Dettagli sul tipo di prodotto

sottopensile con camino telescopico e box coprimotore inox opzionali

Filtri antigrasso

Filtri antigrasso
cappa 60 cm: 1 filtro
cappa 90 cm: 2 filtri
cappa 120 cm: 4 filtri

Funzionamento

Aspirante (filtrante con filtri opzionali)

Foro di estrazione dell'aria

ø 120/150 mm

Illuminazione

Illuminazione striscia LED (4.200 kelvin)

Materiale/Finitura

Acciaio satinato

Portata d'aria

750mc/h

Potenza motore

275W

Tipo di cappa

Cappa a ventosa integrata.

Tipo comandi

Comandi elettronici Easy

Velocità di aspirazione

4 velocità d'esercizio

DATI TECNICI

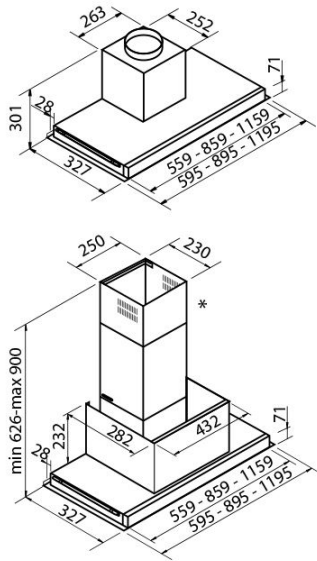

ACCESSORI OPZIONALI



Box coprimotore inox 2539 200



Camino telescopico inox 2539 000



Canalizzazione flex silenzianti Ø 120 - 9700 602



Canalizzazione flex silenzianti Ø 150 - 9700 603

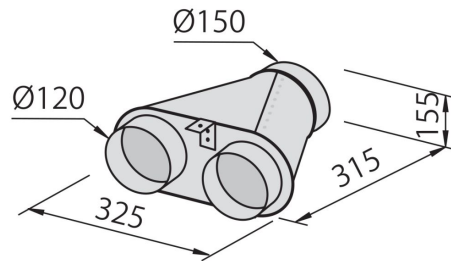

Collettore per 2 tubi 2523 000

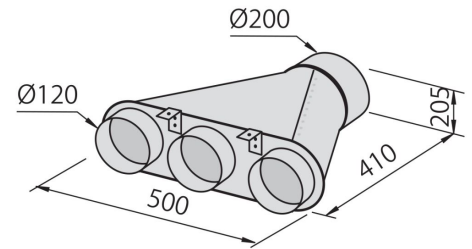

Collettore per 3 tubi 2524 000

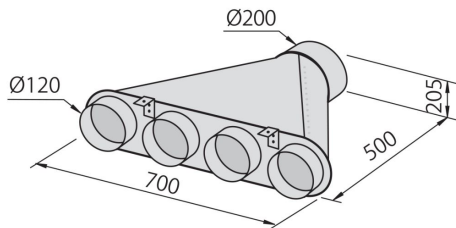

Collettore per 4 tubi 2525 000



Filtro carbone 9700 600