

Foster

DCS

+ Dirty

Auto

Bio

Quick

End

SET

1:30

Start / C

→

The control panel features a series of touch-sensitive buttons and indicators. From left to right, there is a 'DCS' button, a '+ Dirty' indicator with a red bar, an 'Auto' button with a glass icon, a 'Bio' button with a leaf icon, a 'Quick' button with a spray icon, and an 'End' button with a power icon. Below these are a 'SET' button and a digital display showing '1:30' in red. At the bottom right, there is a 'Start / C' button with a right-pointing arrow.

Start / C

→

Lavastoviglie Dishwasher



Indice / index

Caratteristiche / Features 206

Serie / Series

S4000 208

S4000 Compact 210

KS 212

alte prestazioni nel rispetto dell'ambiente *high performance with respect for the environment*

Bassi consumi di energia ed acqua, rispetto per la qualità della vita in casa e prestazioni impeccabili. Questi i valori delle nuove lavastoviglie Foster. Una gamma di soluzioni snella, completa per ogni esigenza di spazio e lavaggio, interamente in classe AAA.

Low consumption of energy and water, respect for the quality of home life and high performance. These are the values of the new Foster dishwashers. An easy but complete of solutions for every space and washing need, all of them in AAA Class.



Gamma modulare

La gamma delle soluzioni Foster riesce a coprire ogni esigenza di lavaggio e di spazio in cucina. Ai modelli classici, fino a 13 coperti, si affiancano la lavastoviglie "slim" per base da 45 cm, e la particolare soluzione compatta S4000, per un perfetto abbinamento modulare a colonna con i forni della collezione.

Modular Range

The range of Foster solutions covers every need of washing and space in the kitchen. Besides classic models, with capacity up to 13 place-setting, there are also the slim dishwasher for a cabinet of 45 cm, and the particular compact built-in S4000, for a perfect modular match with the ovens of the same collection.

Sicurezza totale

Le lavastoviglie Foster sono dotate di vari sistemi di sicurezza che intervengono in caso di perdite sotto l'apparecchio o di mancato scarico della vaschetta. In tutti i modelli, il tubo in dotazione è provvisto inoltre di valvola Acquastop che interrompe l'alimentazione direttamente al rubinetto in caso di anomalie.

Total safety

Foster dishwashers are equipped with various safety systems that are activated in case of leaks under the appliance or failure in emptying the tank. In all models, the pipe supplied is equipped with Acquastop valve that shuts off water supply directly at the tap if faults occur.

Consumi ridotti

Nelle lavastoviglie Foster prestazioni e bassi consumi convivono senza compromessi. L'ampia gamma di programmi permette sempre la scelta tra soluzioni superveloci e lavaggi con un impegno energetico molto contenuto e consumi d'acqua ridotti, fino a 8 litri/ciclo.

Reduced consumption

In Foster dishwashers performance and low power consumption coexist without compromises. The wide range of programs always allows to choose among quick washes with very low energy and water consumption, up to 8 liters per cycle.

versatilità e intelligenza. performance in ogni condizione *versatility and intelligence. performance in all conditions*

Elettronica evoluta e tante soluzioni tecniche rendono particolarmente versatili le lavastoviglie Foster, con prestazioni eccellenti in ogni situazione. L'esclusivo sistema DCS (Dirt Control System) di cui è dotata la lavastoviglie a scomparsa totale S4000 imposta i parametri di lavaggio in funzione del grado di sporco, ottimizzando sempre e comunque il risultato.

Advanced electronics and many technical solutions make Foster dishwashers particularly flexible, with excellent performance in any situation. The S4000 fully built-in dishwasher is equipped with the exclusive DCS system (Dirt Control System) setting the washing parameters according to the degree of dirt, always optimizing the result.



Asciugatura perfetta

Anche nella delicata funzione di asciugatura si raggiungono prestazioni eccellenti, grazie all'evoluto sistema di ventilazione attiva che garantisce stoviglie perfettamente asciutte e una temperatura contenuta, subito alla fine del ciclo di funzionamento.

Perfect drying

Even in the delicate function of drying excellent performances are achieved. The advanced ventilation and condensation systems ensure perfectly dry dishes at a contained temperature immediately after the end of the cycle.

Capienza extra

La capacità di carico di una lavastoviglie non è solo dovuta al volume ma ad accorgimenti e soluzioni che rendono lo spazio modificabile. Nelle lavastoviglie Foster, grazie alla regolazione del cestello superiore, al cestello posate modulabile e scorrevole, ai pettini abbattibili, lo spazio è sempre in funzione delle esigenze.

Extra Capacity

The loading capacity of a dishwasher is given not only by its volume but also to devices and solutions that can fit the space. In Foster dishwashers, thanks to the adjustable upper basket, the sliding cutlery basket and the foldable combs, space is always according to needs.

Qualità della vita

La bassa rumorosità è un aspetto fondamentale di una lavastoviglie. I modelli Foster sono tutti rispettosi del silenzio della vostra cucina. Grazie agli speciali isolamenti acustici la lavastoviglie a scomparsa S4000 raggiunge i 32 dB, pari a 45 dB(A) in pressione sonora.

Quality of life

Low noise is a key feature of a dishwasher. All Foster models respect the silence of your kitchen. Thanks to the special acoustic insulation, the S4000 fully built-in dishwasher reaches 32 dB, that is 45 dB(A) in sound pressure.

Caratteristiche / Features

P Programmi: S4000 mette a disposizione 7 programmi di lavaggio per la massima flessibilità d'utilizzo.

Intensivo: lavaggio a 70°C per piatti e pentole molto sporchi.

Normale: lavaggio a 65°C per stoviglie normalmente sporche.

Delicato: lavaggio a 45°C per stoviglie delicate/poco sporche.

Auto: ottimizza risultati e consumi in funzione del carico.

Bio: lavaggio economico a 50°C, ottimizzazione dei consumi.

Quick: adatto a carichi ridotti, lava e asciuga in soli 30 min.

Ammollo: per risciacquare le stoviglie in attesa di successivo lavaggio.

P Programs: Foster S4000 dishwasher have 7 different washing programs for the utmost in versatility.

Intensive: washing at 70°C for heavily soiled plates and pans.

Normal: washing at 65°C for normally soiled crockery.

Delicate: washing at 45°C for delicate/slightly soiled crockery.

Auto: optimizes both results and consumption to suit the load.

Bio: 50°C economy wash. Optimized consumption.

Quick: ideal for small loads. Washes and dries in just 30 min.

Soaking: rinses the crockery while waiting to be washed.

DCS Dirt Control System: attivabile con i programmi Intensivo, Normale e Delicato, permette di personalizzare ulteriormente le impostazioni di lavaggio in funzione dello sporco.

DCS Dirt Control System: can be activated with the Intense, Normal and Delicate programs, it allows to further customize the settings according to the degree of dirt on dishes.

Acquastop: blocca l'alimentazione dell'acqua e impedisce alla fonte perdite e trabocchi. È in dotazione su tutti i modelli.

Acquastop: stops the water supply and prevents leaks and overflows at source. It is a standard equipment on all models.

Active Drying System: un esclusivo sistema sfrutta il doppio principio della condensazione e ventilazione e garantisce risultati sempre brillanti.

Active Drying System: a unique system exploits the double principle of condensation and ventilation ensuring always brilliant results.

XXL Piatti XXL: la capienza del cestello inferiore permette l'inserimento di piatti fino a 33 cm di diametro, adatto anche per piatti da portata e gli speciali piatti-pizza.

XXL Plates XXL: the large capacity of the lower rack is capable of plates up to 33 cm diameter, also suitable for serving dishes and special pizza-dishes.



Irroratore asimmetrico: l'esclusivo sistema di irrorazione a tre bracci asimmetrici distribuisce l'acqua in modo ottimale assicurando efficacia di lavaggio in ogni punto.

Asymmetric sprinkler: the unique three-arm asymmetric sprinkle system distributes the water in order to ensure optimal cleaning performance in every point.



Cestello regolabile: il cestello superiore è regolabile in altezza con un semplice gesto, anche a pieno carico. Questo permette la miglior gestione dello spazio in base alle esigenze di lavaggio.

Adjustable basket: the upper basket is simple to adjust in height, even when fully loaded. This allows better space management according to washing needs.



Dispenser frontale: posizionato sul fronte del carrello superiore è dotato di doppio scomparto, per detersivi liquidi e pastiglie multiuso e migliora l'accessibilità e la praticità d'uso.

Frontal dispenser: located on top front of the trolley, is equipped with a double compartment for liquid detergents and multi-purpose pads and improves the accessibility and ease of use.

60 cm - a scomparsa totale 60 cm - fully built-in dishwasher

codice - code

prezzo - price

2910 010

-



Soluzione Freestanding Stovigliotta pag. 385 / Soluzione Freestanding Stovigliotta page 385

- | | |
|---|--|
| <ul style="list-style-type: none"> <input type="checkbox"/> Classe energetica AAA <input type="checkbox"/> Numero coperti 13 <input type="checkbox"/> 32 dB di rumorosità in pressione sonora, pari a 45 dB(A) in potenza sonora EN 704-3 <input type="checkbox"/> Programmazione elettronica <input type="checkbox"/> Pannello digitale touch-control <input type="checkbox"/> 7 programmi lavaggio: intensivo, normale, delicato, auto, bio, quick, ammollo <input type="checkbox"/> Dirt Control System <input type="checkbox"/> Active Drying System <input type="checkbox"/> Sistema di sicurezza Acquastop <input type="checkbox"/> Programmazione differita 1-12 ore <input type="checkbox"/> Indicazione tempo residuo lavaggio <input type="checkbox"/> Impostazione per detersivi multiuso <input type="checkbox"/> Spie mancanza sale-brillantante <input type="checkbox"/> Carrello superiore regolabile in altezza a pieno carico <input type="checkbox"/> Cestello posate modulabile <input type="checkbox"/> Supporto calici <input type="checkbox"/> Regolazione frontale dei piedini posteriori | <ul style="list-style-type: none"> <input type="checkbox"/> Energy class AAA <input type="checkbox"/> 13 place-setting capacity <input type="checkbox"/> 32 dB sound pressure level, equal to 45 dB(A) sound power as per EN 704-3 <input type="checkbox"/> Electronic programming <input type="checkbox"/> Touch-control digital panel <input type="checkbox"/> 7 washing programs: intensive, normal, delicate, auto, bio, quick, soaking <input type="checkbox"/> Dirt Control System <input type="checkbox"/> Active Drying System <input type="checkbox"/> Acquastop safety system <input type="checkbox"/> 1-12 hour delayed programming <input type="checkbox"/> Remaining wash time indication <input type="checkbox"/> Setting for all-purpose detergents <input type="checkbox"/> Low salt-rinsing agent indicators <input type="checkbox"/> Upper basket adjustable in height at full load <input type="checkbox"/> Adjustable cutlery basket <input type="checkbox"/> Goblet support <input type="checkbox"/> Frontal adjustment of rear feet |
|---|--|



Imballo in scatola: 660x 675 x 890 mm - 46 Kg

Packing: 660x 675 x 890 mm - 46 Kg

caratteristiche - features

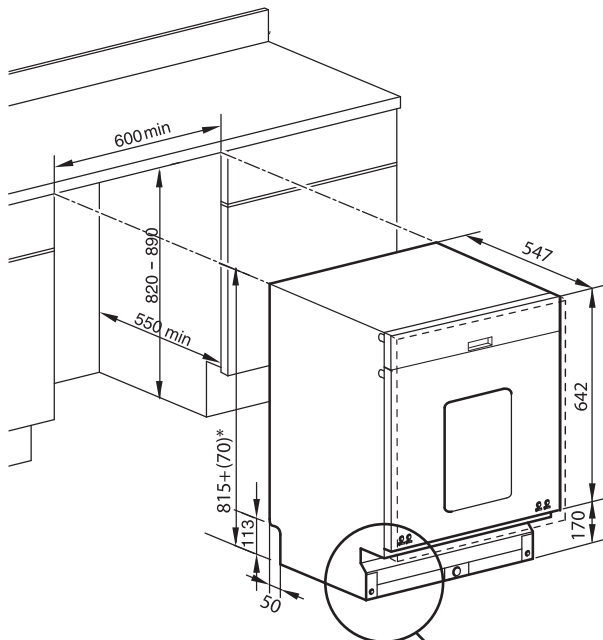

Limiti dimensionali pannello porta:
spessore 16-24 mm
altezza 642-730 mm

Door panel dimension limits:
thickness 16-24 mm
height 642-730 mm

* Regolazione piedini 0-70 mm
* Feet adjustment 0-70 mm

Dati tecnici

tensione di alimentazione: 230 V - 50 Hz
potenza totale: 2.000-2.150 W
potenza di riscaldamento: 1.900 W
consumo acqua per ciclo: 12 litri

Technical data

voltage rating: 230 V - 50 Hz
total power: 2.000-2.150 W
heating power: 1.900 W
water consumption per cycle: 12 litres

accessori - accessories

2910 001

Kit rivestimento porta in acciaio inox spazzolato
Door cladding kit in satin-finish stainless steel
(71,6x59,5x2 cm)

S4000 Compact

**una lavastoviglie dove prima non c'era
a dishwasher where never seen before**

La Serie 4000 si arricchisce di un nuovo gioiello. La lavastoviglie compatta da incasso, grazie alle sue misure ridotte trova spazio ovunque: nelle cucine sospese, o anche **a colonna** in soluzione modulare con i forni coordinati, per abbinamenti estetici sorprendenti.

*Series 4000 has been enriched with a new gem. The compact built-in dishwasher, thanks to its small size fits in any space: in suspended kitchens, or even **in column** together with coordinated ovens, for surprisingly aesthetical matchings.*



S4000 Compact

60x46 cm - compatta da incasso

60x46 cm - compact built-in

codice - code

prezzo - price

2946 000

-



- Classe energetica AAA
- Apertura porta a cassetto
- Numero coperti 6
- 48 dB(A) in potenza sonora EN 704-3
- Programmazione elettronica
- Pannello digitale touch-control
- 5 programmi lavaggio: intensivo, normale, delicato, bio, quick.
- Sistema di sicurezza Acquastop
- Programmazione differita 1-9 ore
- Indicazione tempo residuo lavaggio
- Impostazione per detersivi multiuso
- Spie mancanza sale-brillantante
- Supporto calici

Imballo in scatola: 660x680xh580 mm

- Energy class AAA
- Drawer opening
- 6 place-setting capacity
- 48 dB(A) sound power as per EN 704-3
- Electronic programming
- Touch-control digital panel
- 5 washing programs: intensive, normal, delicate, bio, quick.
- Acquastop safety system
- 1-9 hour delayed programming
- Remaining wash time indication
- Setting for all-purpose detergents
- Low salt-rinsing agent indicators
- Goblet support

Packing: 660x680xh580 mm

caratteristiche - features

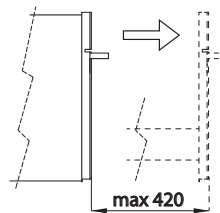
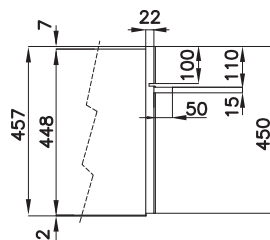
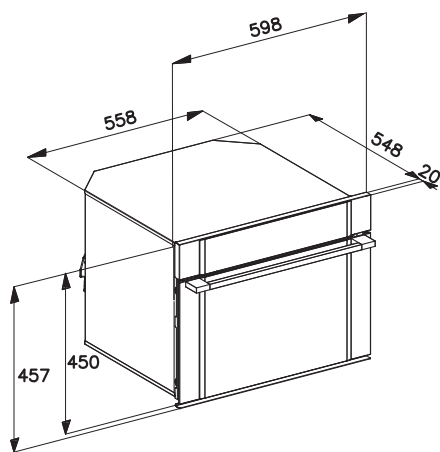

Dati tecnici

massima apertura porta: 420 mm
 tensione di alimentazione: 230 V - 50 Hz
 potenza totale: 1.580 W
 potenza di riscaldamento: 1.500 W
 consumo acqua per ciclo: 8 litri

Technical data

max door opening: 420 mm
 voltage rating: 230 V - 50 Hz
 total power: 1.580 W
 heating power: 1.500 W
 water consumption per cycle: 8 litres

Foro da incasso 560x450 mm - Embedding hole 560x450 mm

**una nuova generazione. semplice e pratica.
a new generation. simple and practical.**

Le nuove lavastoviglie della serie KS sono estremamente pratiche.
Due soli tasti per attivare i tanti programmi e tutte le opzioni disponibili, con grande semplicità.

*The new KS dishwashers are extremely practical.
Only two keys to activate the many programs and all the options available, with great simplicity.*



Caratteristiche / Features

P Programmi: le lavastoviglie KS Foster mettono a disposizione 8 programmi di lavaggio per la massima flessibilità d'utilizzo.

Intensivo: lavaggio a 65° per piatti e pentole molto sporchi.

Quick&Clean: lavaggio a 60°C per stoviglie normalmente sporche.

Delicato: lavaggio a 40°C per stoviglie delicate/poco sporche.

Auto: ottimizza risultati e consumi in funzione del carico.

Bio: lavaggio economico a 50°C, ottimizzazione dei consumi.

Baby Care: lavaggio intenso a 70°C, massima igiene delle stoviglie.

Quick: adatto a carichi ridotti, lava e asciuga in soli 30 min a 35°C.

Ammollo: per risciacquare le stoviglie in attesa di successivo lavaggio.

P Programs: KS Foster dishwashers have 7 different washing programs for the utmost in versatility.

Intensive: washing at 70°C for heavily soiled plates and pans.

Quick&Clean: washing at 60°C for normally soiled crockery.

Delicate: washing at 40°C for delicate/slightly soiled crockery.

Auto: optimizes both results and consumption to suit the load.

Bio: 50°C economy wash. Optimized consumption.

Baby Care: intense 70 °C washing, for maximum hygiene

Quick: ideal for small loads. Washes and dries in just 30 min.

Soaking: rinses the crockery while waiting to be washed.

 **Daily Clean:** per stoviglie mediamente sporche, è il programma perfetto per l'utilizzo quotidiano, con un tempo di lavaggio record al di sotto dell'ora.

 **Daily Clean:** for medium dirty dishes, it is the perfect program for daily use, with record washing time of less than one hour .

 **Active Drying System:** un esclusivo sistema sfrutta il doppio principio della condensazione e ventilazione e garantisce risultati sempre brillanti.

 **Active Drying System:** a unique system exploits the double principle of condensation and ventilation ensuring always brilliant results.

 **Mezzo carico:** risparmio di tempo e di consumi con la impostazione mezzo carico, disponibile su tutti i programmi.

 **Half Load:** saving time and energy with the half-load setting. Available on all programs.



Programma Baby-Care: esclusivo programma che combina lavaggio intenso e un risciacquo ad alta temperatura, per una garanzia di totale igiene. Un apposito cestello aggiuntivo è pensato proprio per posate ed utensili del bambino.

Baby-Care Program: exclusive program that combines intense washing with a particular rinsing at high temperature, for a total hygiene guarantee. A special additional basket is designed just for children cutlery and utensils.

Cestello posizionabile: il cestello posate è scorrevole sul pettine portapiatti e lascia piena libertà nella gestione dello spazio.

Sliding Basket: the cutlery basket can slide on the comb rack for perfect freedom in space management.

Ripiani multipli: i ripiani del cestello superiore sono divisi per raccogliere contemporaneamente calici e tazze di diverse dimensioni.

Multiple shelves: the shelves of the upper basket are divided to collect simultaneously glasses and cups of different sizes.

60 cm - a scomparsa totale

60 cm - fully built-in

codice - code

prezzo - price

2940 000

-



a partire da settembre 2011 / availability: september 2011

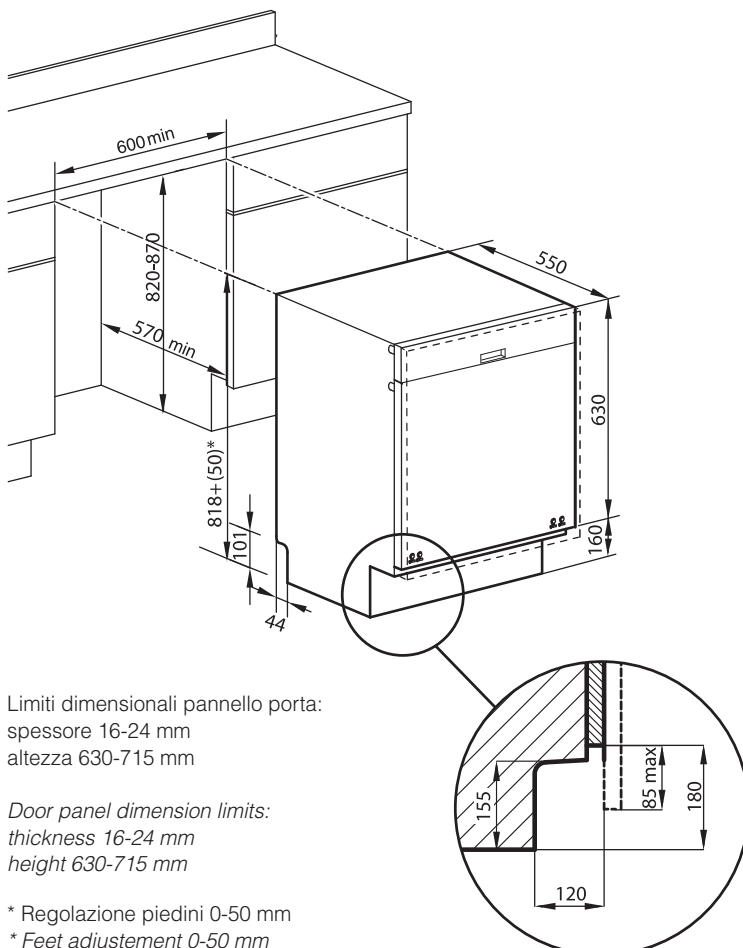

Limiti dimensionali pannello porta:
spessore 16-24 mm
altezza 630-715 mm

Door panel dimension limits:
thickness 16-24 mm
height 630-715 mm

* Regolazione piedini 0-50 mm
* Feet adjustment 0-50 mm

- Classe energetica AAA
- Numero coperti 12
- 48 dB in potenza sonora EN 704-3
- Programmazione elettronica
- Pannello digitale
- 8 programmi lavaggio: intensivo, daily clean, delicato, auto, bio, quick, ammollo, baby care.
- Funzione mezzo carico su tutti i programmi
- Active Drying System
- Sistema di sicurezza Acquastop
- Programmazione differita 1-9 ore
- Indicazione tempo residuo lavaggio
- Impostazione per detersivi multiuso
- Spie mancanza sale-brillantante
- Carrello superiore regolabile in altezza a pieno carico
- Cestello posate scorrevole
- Supporto calici
- Regolazione frontale dei piedini posteriori

Imballo in scatola: 864x644x651 cm - 44 Kg

- Energy class AAA
- 12 place-setting capacity
- 48 dB sound power as per EN 704-3
- Electronic programming
- Digital panel
- 8 washing programs: intensive, daily clean, delicate, auto, bio, quick, soaking, baby care.
- Half-load function for all programs
- Active Drying System
- Acquastop safety system
- 1-9 hour delayed programming
- Remaining wash time indication
- Setting for all-purpose detergents
- Low salt-rinsing agent indicators
- Upper basket adjustable in height at full load
- Adjustable cutlery basket
- Goblet support
- Frontal adjustment of rear feet

Imballo in scatola: 864x644x651 cm - 44 Kg

Dati tecnici

tensione di alimentazione: 220-240 V - 50Hz

potenza totale: 2.200 W

potenza di riscaldamento: 2.000 W

consumo acqua per ciclo: 13 litri

Technical data

voltage rating: 220-240 V - 50 Hz

total power: 2.200 W

heating power: 2.000 W

water consumption per cycle: 13 litres

45 cm - a scomparsa totale

45 cm - fully built-in

codice - code

prezzo - price

2945 000



a partire da settembre 2011 / availability: september 2011

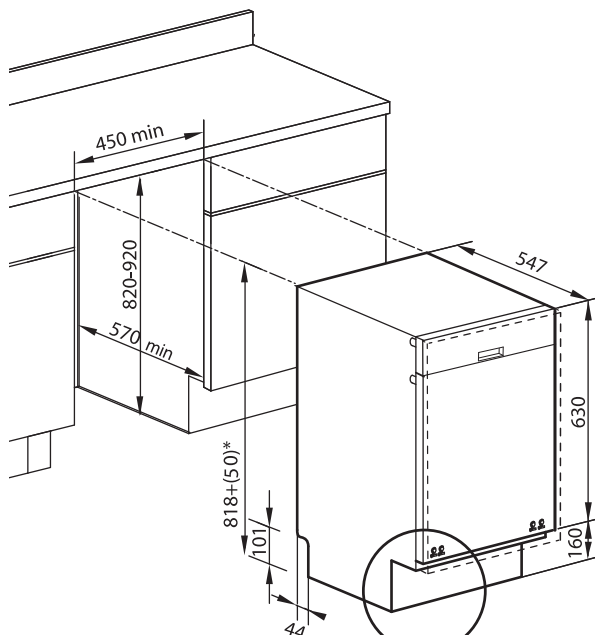

Limiti dimensionali pannello porta:
spessore 16-24 mm
altezza 630-715 mm

Door panel dimension limits:
thickness 16-24 mm
height 630-715 mm

* Regolazione piedini 0-50 mm
* Feet adjustment 0-50 mm

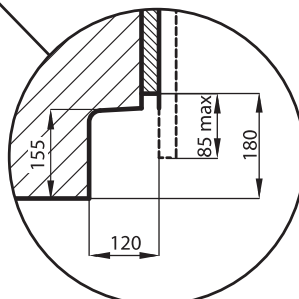

- Classe energetica AAA
- Numero coperti 10
- 51 dB in potenza sonora EN 704-3
- Programmazione elettronica
- Pannello digitale
- 8 programmi lavaggio: intensivo, daily clean, delicato, auto, bio, quick, ammollo, baby care.
- Funzione mezzo carico su tutti i programmi
- Sistema di sicurezza Acquastop
- Programmazione differita 1-9 ore
- Indicazione tempo residuo lavaggio
- Impostazione per detersivi multiuso
- Spie mancanza sale-brillantante
- Carrello superiore regolabile in altezza a pieno carico
- Cestello posate modulabile
- Supporto calici

Imballo in scatola: 873x494x661 cm - 37 Kg

- Energy class AAA
- Place-setting capacity 10
- 51 dB sound power as per EN 704-3
- Electronic programming
- Digital panel
- 8 washing programs: intensive, daily clean, delicate, auto, bio, quick, soaking, baby care.
- Half-load function for all programs
- Acquastop safety system
- 1-12 hour delayed programming
- Remaining wash time indication
- Setting for all-purpose detergents
- Low salt-rinsing agent indicators
- Upper basket adjustable in height at full load
- Adjustable cutlery basket
- Goblet support

Imballo in scatola: 873x494x661 cm - 37 Kg

Dati tecnici

tensione di alimentazione: 220-240 V - 50 Hz
potenza totale: 2.200 W
potenza di riscaldamento: 2.000 W
consumo acqua per ciclo: 12 litri

Technical data

voltage rating: 220-240 V - 50 Hz
total power: 2.200 W
heating power: 2.000 W
water consumption per cycle: 12 litres

GARANZIE
WARRANTIES

DISTRIBUTORI
DEALERS

ASSISTENZA
ASSISTANCE

Tutti i prodotti Foster sono conformi alle direttive CEE e sono coperti da garanzia Foster per 24 mesi.

I nostri distributori sono altamente selezionati per dare un servizio professionale sulla nostra gamma di produzione. Consultate il sito internet www.fosterspa.com per conoscere l'elenco sempre aggiornato oppure contattateci direttamente al numero **+39 0522 687425**.

Desideriamo darvi un prodotto ed un servizio all'altezza della vostra scelta, per questo Foster è dotata di una capillare rete di Centri di Assistenza Tecnica, in Italia e all'estero.

SERVIZIO POST-VENDITA ITALIA

Per conoscere l'elenco sempre aggiornato dei centri di assistenza tecnica Foster consultate il sito internet, oppure contattate Servizio Customer Care: **+39 0522 684450**
Ufficio Ricambi: **+39 0522 684300**

All Foster products conform to the EEC directive and are covered by the Foster 24-month warranty.

Our dealers are highly selected and are able to provide a professional service for our production range. For information please consult our web site www.fosterspa.com or contact us: **info@fosterspa.com**.

We wish to provide you with products and service that meet your expectations. This is why Foster has a widespread network of Technical Assistance centres in Italy and abroad.

AFTER-SALES SERVICE AROUND THE WORLD

For an up to date list of Foster's technical assistance centres, consult our web site or contact the Customer Care service in your Country.

EUROPE AFTER SALES SERVICES

AT – AUSTRIA Ph. +43 (1) 61016	L – LUSSEMBURGO Ph. +31 162 43 58 47
BE – BELGIO Ph. +31 162 43 58 47	N – NORVEGIA Ph. +45 (0) 97217171
HR – CROAZIA Ph. +385 1 4823672	NL – OLANDA Ph. +31 162 43 58 47
DK – DANIMARCA Ph. +45 (0) 97217171	RU – RUSSIA Ph. +8 499 7254094
FIN – FINLANDIA Ph. +358 (2) 272 1200	SLO – SLOVENIA Ph. +386 (0) 15114716
FR – FRANCIA Ph. +33 (0) 327 31 88 64	SK – SLOVACCHIA Ph. +421 37 642 5974-5
DE – GERMANIA Ph. +49 (0) 1805 251266 +49 (0) 2104 96400	E – SPAGNA Ph. +34 902 154 058
GB – GRAN BRETAGNA Ph. +44 (0) 845 0529010	S – SVEZIA Ph. +45 (0) 97217171
GR – GRECIA Ph. +302 104833477	CH – SVIZZERA Ph. +41 91 649 6050
IE – IRLANDA (+NORD IRL) Ph. +44 (0) 2890826233	HU – UNGHERIA Ph. +36 14277383
LI – LIECTHEINSTEIN Ph. +41 916496050	

AFTER SALES SERVICES AROUND THE WORLD

CDN – CANADA Ph. +1 888 639 6001	HK – HONG KONG Ph. +852 2572 9333
IL – ISRAELE Ph. +972 524 281445	SGP – SINGAPORE Ph. +65 62861819
US – STATI UNITI Ph. +1 888 639 6001	THA – THAILANDIA Ph. +662 7915400
RP – FILIPPINE Ph. +632 636 6950	

INFO_Center Roma, via di Torre Spaccata, 151 - 00169 - Roma - tel. +39.06.263624 - fax +39.06.2677909

Foster è azienda certificata ISO 9001:2008
Foster management system is ISO 9001:2008 certified
Registration number CH-36474



Ogni articolo del presente catalogo è prodotto in conformità alle normative vigenti e alle direttive CE. Pubblicazione a carattere internazionale.

Tutti i dati riportati non sono vincolanti, Foster si riserva di modificare le caratteristiche tecniche in qualsiasi momento senza preavviso e declina ogni responsabilità per eventuali errori o inesattezze.

L'organizzazione Foster sarà lieta di fornire ulteriori dettagli ed aggiornamenti sui nostri prodotti e servizi.

Each single item manufactured by Foster is branded CE, and is therefore made in compliance with the general regulations of the European Union.

This publication is for international use. The features are purely guideline. We reserve the right to modify them at any moment without notice. The Foster organisation will be pleased to provide further details and updates about the products and services.

Diritti riservati. Il Documento non può essere riprodotto nel suo insieme o in parte senza l'autorizzazione scritta di Foster spa. Realizzato in collaborazione con Maxistudio.net

*© Foster spa. Not to be reproduced wholly or in part without written permission of Foster spa.
Realized in collaboration with Maxistudio.net*



