



catalogo generale
general catalogue

2011
2012



Foster è stata la prima azienda ad introdurre bruciatori ad alta efficienza energetica ed il 100% degli elettrodomestici Foster è di Classe A, perché crediamo nel rispetto dell'ambiente e del nostro futuro.

We respect the ones around us. Foster has been the first company to introduce burners with superior energy efficiency, and 100% of the Foster appliances is in A-Class, because we believe in respecting the environment and own future.

Eleganza, prestazioni, affidabilità e rispetto per l'ambiente.

Sono questi i quattro asset su cui potrete contare acquistando un elettrodomestico Foster. La forma e la sostanza trovano l'unicità in una collezione di elementi studiati per essere in armonia con il vostro stile. Per ogni lavello potrete trovare la relativa soluzione cottura perfettamente abbinata nel design, nel materiale – sempre acciaio inox AISI 304 (18/10) – e nelle finiture. Ogni dettaglio, dalla cappa al forno, mette in luce la lunga esperienza di chi è abituato a progettare insieme ai più blasonati produttori europei di cucine. Infine la “Ricerca”, la capacità di tracciare ogni giorno delle strade nuove per migliorare la funzionalità dei propri prodotti e per elevare la qualità della vita in cucina.

“LIVE THE QUALITY” è l'origine della nostra ispirazione.

Elegance, performance, reliability and respect for the environment.

These are the four assets you can depend on when purchasing a Foster appliance. Form and substance find a unique expression in a collection of elements designed to suit your taste. You are guaranteed to find the perfect cooking appliance to match any sink, in terms of design, materials - always AISI 304 (18/10) stainless steel - and finishes. Every detail, from the hood to the oven, reflects the long experience of a company accustomed to design appliances alongside the most renowned European kitchen manufacturers. Lastly “Research”, namely the ability to venture into new territories each day to improve the functionality of our products and enhance the quality of life in the kitchen.

“LIVE THE QUALITY” is the motto inspiring us.

Le Collezioni Foster

Chi ama la perfezione, la desidera in ogni dettaglio, per creare un ambiente armonico.

Mai come oggi, Foster offre la più ampia gamma di lavelli coordinati ai piani di cottura, cappe di aspirazione, forni e lavastoviglie. Innumerevoli possibilità per rendere la vostra cucina unica ed inconfondibile. Questa è la filosofia delle Collezioni Foster: un unico partner che insieme a voi è attento alla coerenza del progetto globale.

Qui di seguito alcune collezioni per orientarsi nella scelta degli elettrodomestici coordinati, dallo stile minimal al design squadrato o curvilineo.

The Foster collections

Lovers of perfection desire to see it reflected in every detail to create a harmonious environment. Nowadays more than ever, Foster offers the widest range of sinks combinable with cooker hobs, suction hoods, ovens and dishwashers. Unlimited options to make your kitchen unique and distinctive. This is the philosophy reflected in the Foster collections: a single partner that shares your goal of achieving a coherent overall result for your kitchen project.

Some of the collections are outlined below to assist you in choosing coordinated household appliances, with a range of styles from minimalist design to squared or curved forms.



Le collezioni Foster / *The Foster collections*



In foto / *in the picture:*
Top inox / *Stainless steel top* cod. 3420 511 pag. 372
Miscelatore / *Faucet* cod. 8467 000 pag. 185
Forno / *Oven* cod. 7135 080 pag. 329
Forno / *Oven* cod. 7133 043 pag. 328

Serie 4000: essenzialità funzionale

La Serie 4000 di Foster esprime un design rivolto all'essenzialità funzionale. Linee tese e pulite, tecnologia innovativa ed estrema attenzione al dettaglio sono lo stile di una gamma prodotti completa che arreda con stile minimal il proprio ambiente cucina.

4000 Series: the essence of practicality

The Series 4000 from Foster embodies design devoted to practicality. Clean, sharp lines, innovative technology and total attention to detail are the hallmarks of a complete product range that will seamlessly furnish your kitchen.



Serie KE + KS: eleganza e praticità

Chi sceglie Foster sceglie qualità, design e tecnologia innovativa. Valori che non permettono compromessi e che sono espressi al meglio dalle nuove serie KE e KS. Lo scopo di tutti i componenti, sia tecnologici che estetici, è sempre lo stesso: creare un ambiente di lavoro elegante e funzionale.

KE + KS series. Elegance and practicality

By choosing Foster you choose quality, design and innovative technology. Values that leave no room for compromise and now fully reflected in the new KE and KS series. The aim of all the components, whether technological or aesthetical, remains unaltered: to create an elegant yet functional work environment.



Le collezioni Foster / *The Foster collections*



In foto / in the picture:
Forni / Ovens cod. 7120 043 pag. 337
Lavello / Sink cod. 2263 062 pag. 63
Piano cottura / Cooker hob cod. 7600 132 pag. 247
Cappa / Hood cod. 2409 000 pag. 362





Le collezioni Foster / *The Foster collections*

Serie Quadra: lo stile prima di tutto

La Serie Quadra vi permette di comporre la cucina come volete. Grazie al nuovo abbinamento con i modelli Domino potete scegliere la posizione di ciascun fuoco e del lavello per realizzare un'unica area di lavoro.

Quadra series: style above all else

The Quadra series enables you to arrange the kitchen according to your desire. It is now possible to combine the series with Domino models, so you may select the position of each burner and of the sink to create a single work area.

In foto / *in the picture:*

Lavello / *Sink* cod. 1246 092 pag. 49

Miscelatore / *Faucet* cod. 8468 000 pag. 191

Wok induzione / *Induction wok* cod. 7320 200 pag. 303



In foto / in the picture:
Forno / Oven cod. 7172 042 pag. 347
Piano cottura / Cooker hob cod. 7367 032 pag. 267
Lavello / Sink cod. 1061 201 pag. 90
Miscelatore / Faucet cod. 8472 000 pag. 187

Le collezioni Foster / *The Foster collections*

Big Bowl e Veronika filotop: forme tonde e sinuose

Tutti i prodotti Foster sono studiati per essere semplici da utilizzare e da pulire.
Il bordo filotop è la più elegante tipologia di incasso specialmente nei top in marmo o in vetro.

Big Bowl and Veronika flush-mount: rounded, sinuous lines

*All Foster products are designed for easy use and cleaning.
The flush-mount edge constitutes the most elegant built-in solution, especially on marble or glass worktops.*





Le collezioni Foster / The Foster collections

Filotop: 0 mm

La soluzione filotop è esaltata dal piano cottura KE avente le griglie affogate in un vaso inclinato. I bordi del lavello e del piano di cottura sono a filo con il piano in modo che al tatto non si percepisca nessuna discontinuità con il piano di lavoro. La soluzione filotop è la più elegante per gli elettrodomestici ed i lavelli da incasso e può esser scelta su qualsiasi materiale del top: marmo, granito, solid surfaces, laminato.

La maggior parte delle collezioni alto di gamma Foster è disponibile nella versione filotop.

Flush-mount: 0 mm

The flush-mount solution is enhanced by the KE cooker hob that features grids sunken into an inclined recess. The edges of the sink and cooker hob lie flush with the worktop so that no difference in level can be felt at the touch. The flush-mount solution ranks as the most elegant for household appliances and built-in sinks, and can be chosen in combination with any worktop material, including marble, granite, solid surfaces and laminate.

Most high-range Foster collections are available in the flush-mount version.



Le collezioni Foster / *The Foster collections*

Semifilo: 3 mm

L'incasso con bordo semifilo unisce la semplicità d'inserimento tipica di un incasso tradizionale all'eleganza di un bordo smussato. Alto solo 3 mm, il bordo inclinato rende "morbido" il passaggio dal top all'elettrodomestico. È una lavorazione di pregio che Foster fornisce sia per i lavelli, sia per i piani cottura in modo che possano sempre esser tra loro coordinati.

Flat-edge: 3 mm

Flat-edge built-in hobs combine easy installation - typical of traditional built-in hobs - with the elegance of the bevelled edge. Barely 3 mm high, the inclined edge "smoothens" the transition from the worktop to the appliance. A piece of refined workmanship that Foster offers on its sinks and cooker hobs alike, so that they always appear perfectly coordinated.





In foto / in the picture:
Piano cottura / Cooker hob cod. 7246 062 pag. 252
Lavello / Sink cod. 2297 061 pag. 64
Miscelatore / Faucet cod. 8468 000 pag. 191
Dispenser / Dispenser cod. 8520 000 pag. 176



In foto / in the picture:

Cappa / Hood cod. 2451 000 pag. 360

Wok induzione / Induction wok cod. 7320 200 pag. 303

Wok inox Ø 36 / Stainless steel wok Ø 36 cod. 8173 000 pag. 303

Piano cottura / Cooker hob cod. 7278 032 pag. 233

Piano induzione / Induction hob cod. 7321 240 pag. 302

Lavello / Sink cod. 2274 060 pag. 67

Miscelatore / Faucet cod. 8468 000 pag. 191

Le collezioni Foster / The Foster collections

Q4: 4 mm

Un bordo squadrato alto 4 mm è la soluzione prescelta da Foster per consentire a ciascuno di disegnare la propria cucina ideale. Lavelli Serie KE e Serie Quadra accanto ai Domino a gas e ad induzione della Serie 4000, perfettamente abbinati nelle dimensioni, permettono di realizzare una linea di lavoro che comprende anche la nuova cappa Ghost. È sufficiente accostare un elettrodomestico all'altro oppure utilizzare l'accessorio "distanziere" in acciaio inox che aumenta lo spazio di preparazione tra un elemento e l'altro. Teppan e Wok ad induzione hanno bordi di misura diversa per garantire una maggiore robustezza.

Q4: 4 mm

A 4 mm-high squared edge is the solution chosen by Foster to offer anyone the possibility of designing their ideal kitchen. The KE and Quadra series sinks - together with the 4000 series Domino gas and induction hobs, perfectly matching in terms of size - allow for creating a work range that also includes the new Ghost hood. The appliances can be simply placed alongside one another or separated by the stainless steel "spacer" to increase the food preparation area between the elements. The edges of Teppan and Wok induction hobs have different sizes to ensure greater sturdiness.





Le collezioni Foster / *The Foster collections*

Bordo Standard: 8 mm

Un bordo "classico" che è disponibile per quasi tutte le collezioni. Lo stile e l'attenzione al design sono ben manifestati dalla progettazione del lavello e del piano di cottura con la stessa profondità sul piano. Un dettaglio importante nelle cucine più eleganti.

Standard edge: 8 mm

The "classic" edge, available for almost all the collections. Style and attention to design clearly emerge from the design of the sink and cooker hob that protrude by the same height above the worktop. An important detail in the most elegant kitchens.



Pulizia dell'acciaio / How to clean steel

I prodotti in acciaio inossidabile non hanno bisogno di manutenzione particolare; tuttavia è opportuno adottare alcuni accorgimenti e utilizzare detergenti adeguati per la pulizia quotidiana. In generale sono sufficienti un lavaggio con acqua calda e sapone, un abbondante risciacquo e un'asciugatura con un panno. Sono da evitare: l'acido cloridrico, polveri abrasive, pagliette, spazzole e sostanze per pulire l'argento.

Per orientarvi nella scelta dei detergenti, Foster propone i prodotti della linea "Steel Clean" per la pulizia dell'acciaio:

- **spray multiuso**, adatto per l'utilizzo quotidiano
- **panno in microfibra**, per eliminare velocemente tracce di unto, grasso e polvere.
- **crema professionale** per restituire l'originale splendore all'acciaio, rimuove incrostazioni di calcare, sporco ostinato ed eventuali macchie di ruggine causate dal contatto prolungato di oggetti ferrosi.

Stainless steel products do not need any particular servicing. However, they do require a certain care and use of adequate detergents for daily cleaning. By and large, all that's needed is to wash with hot water and soap, and thoroughly rinse and dry with a cloth. Do not use: hydrochloric acid, abrasive powders, steel wool, brushes and products for cleaning silver.

When it comes to detergents for cleaning steel, Foster recommends the products in the "Steel Clean" line:

- **all-purpose aerosol** for daily cleaning use
- **microfiber cloth** to wipe off traces of grease and powder.
- **professional cream** to restore the original splendour of the steel, remove scaling, stubborn dirt and rust marks caused by contact with ferrous materials.



Steel Clean - crema
Crema detergente per acciaio inox
Steel Clean - cream
Detergent cream for stainless steel

flacone 250 ml 8331 000
250 ml bottle

confezione 12 pz. 8331 012
pack of 12 pcs.



Steel Clean - microfibra
Panni in microfibra per la pulizia dell'acciaio inox
Steel Clean - microfiber
Microfiber cloths for cleaning stainless steel

confezione 3 pz. 8333 000
pack of 3 pcs.

12 conf. da 3 pz. 8333 012
12 pack of 3 pcs.



Steel Clean - multiuso
Detergente multiuso con vaporizzatore
Steel Clean - all-purpose
All-purpose detergent with vaporizer

flacone 500 ml 8332 000
500 ml bottle

confezione 12 pz. 8332 012
pack of 12 pcs.



Steel Clean - kit
Kit per la pulizia dell'acciaio contenente:
- 1 flacone 250 ml crema
- 1 flacone 500 ml multiuso
- 1 confezione 3 panni microfibra

Steel Clean - kit
Steel cleaning kit containing:
- 1 bottle containing 250 ml of cream
- 1 bottle containing 500 ml of all-purpose fluid
- 1 pack of 3 microfiber cloths

kit pulizia 8339 000
cleaning kit

Lavelli e vasche Sottotop / Undermount sinks and bowls

Note per l'installazione / notice for installation

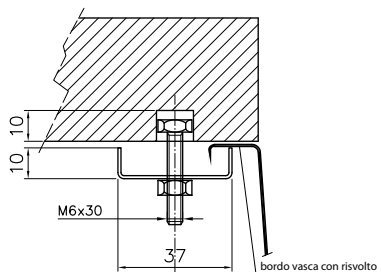

Modalità di fissaggio con vite, dado e squadretta per vasche con bordo risvoltato.

Installation procedure with nut, bolt and bracket for bowls with folded edge.

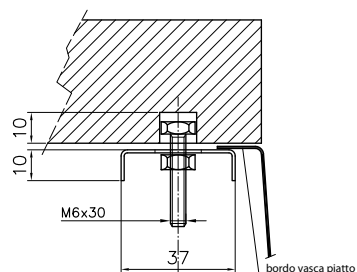

Modalità di fissaggio con vite, dado e squadretta per vasche con bordo piatto.

Installation procedure with nut, bolt and bracket for bowls with flat edge.

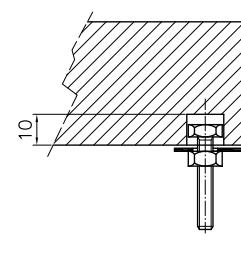

Modalità di fissaggio con vite e dado per vasche con bordo dotato di fori per l'installazione (serie Quadra).

Installation procedure with nut and bolt for bowls with edge provided with fixing holes (Quadra series).

Tutti i modelli sono provvisti di kit di fissaggio (vite, dado e squadretta). L'utilizzo alternativo di bussole per fissaggio al top è a discrezione dell'installatore.
All models are supplied with installation kit (nut, bolt and bracket). The alternative use of different screws or bolts is left to the discretion of the installer.

Foratura del top / worktop drilling

All'interno delle confezioni è inserito il disegno per la foratura del piano di lavoro.

Le dimensioni del foro riportate sono da considerarsi una semplice proposta del produttore. Piccole variazioni dimensionali possono essere apportate in base alle esigenze e al gusto dell'utente, come negli schemi a lato.

Avvertenza:

si assicura la compatibilità degli accessori solo se vengono rispettate le indicazioni di foratura del produttore.

The drawing with instruction to drill the worktop properly is included in the packing.

The holes' dimension is to be considered merely as the manufacturer's suggestion. Small adjustments can be adopted on the basis of need or preference of the user, as per the attached schemes.

Notice:

The compatibility of the accessories is assured only if the manufacturer's drilling instructions are respected.

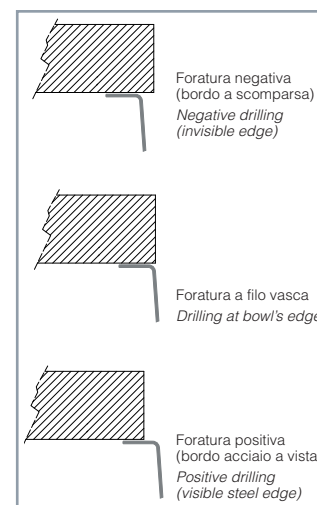

Basi / cabinets

L'indicazione delle basi riportate su ciascun modello si riferiscono agli ingombri delle sole vasche e non considerano quelli dei sistemi di fissaggio. A diversi modi di installazione corrispondono infatti diversi ingombri. Inoltre questi sono trascurabili se mantenuti nello spessore del top da attrezzare, scaricandolo opportunamente.

Si raccomanda pertanto una verifica preventiva delle possibili interferenze.

The cabinets' specifications shown for each model are referred only to the bowls' overall dimensions, and do not take into account the fixing systems. Different overall dimensions correspond to different installation methods. Moreover, these are negligible if kept within the thickness of the worktop, by creating a proper nook.

It is therefore recommended to check beforehand for possible interferences.

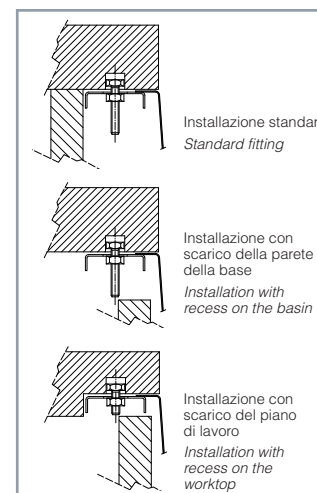

Note tecniche fori incasso / cut-out technical notes

lavelli Big Bowl Soft / Big Bowl Soft sinks

codici / codes: 1662 001/2 - 1661 201/2

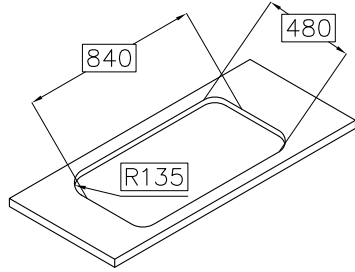

lavello Big Bowl Soft / Big Bowl Soft sink

codice / code: 1611 060

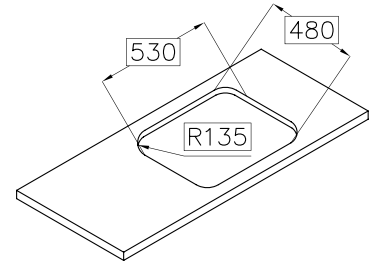

lavello Tornado Soft / Tornado Soft sink

codice / code: 1679 660

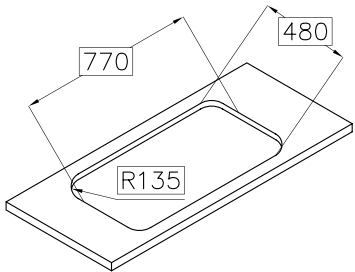

lavello Trapezio / Trapezio sink

codice / code: 3311 061/2

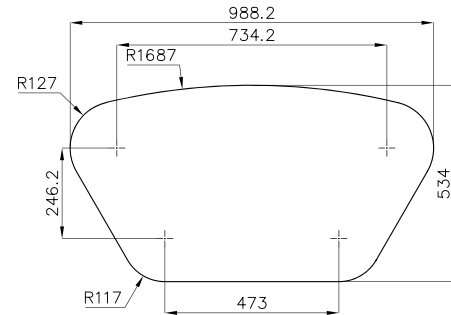

lavelli angolari / corner sinks

codici / codes: 3302 060 - 3306 060 - 3307 060 - 3308 060

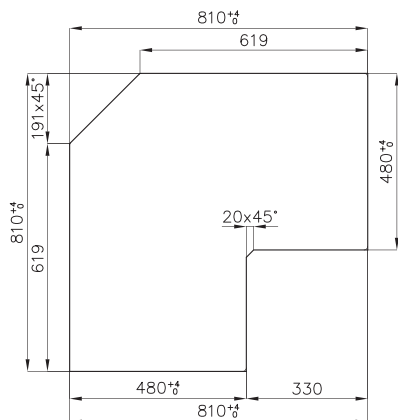

Note tecniche fori incasso / cut-out technical notes

piano cottura gas Quadra Angolare
Quadra Angolare gas cooker hob

codice / code: 7235 042

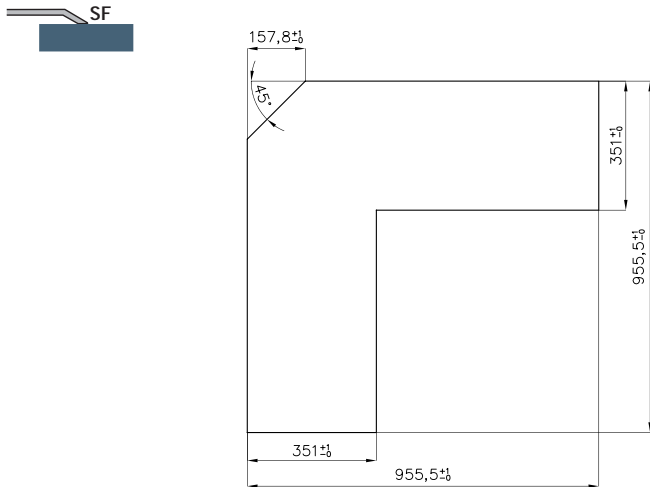

piano cottura gas Lisa / *Lisa gas cooker hob*

codice / code: 7291 032

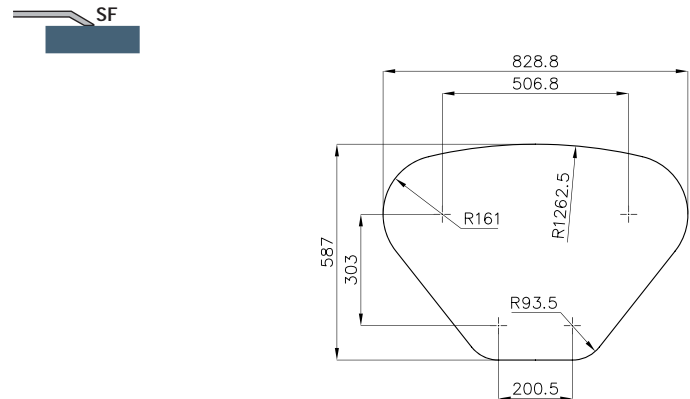

piano cottura gas angolare / *corner gas cooker hob*

codice / code: 7038 052

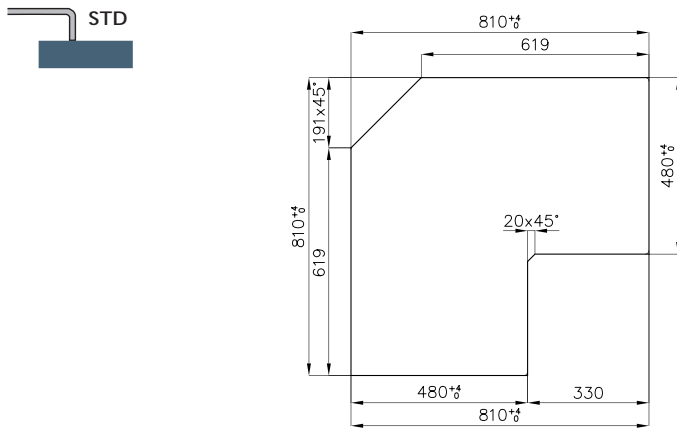

piano cottura elettrico Alessi by Foster Swing
Alessi by Foster Swing electric cooker hob

codice / code: 7411 000

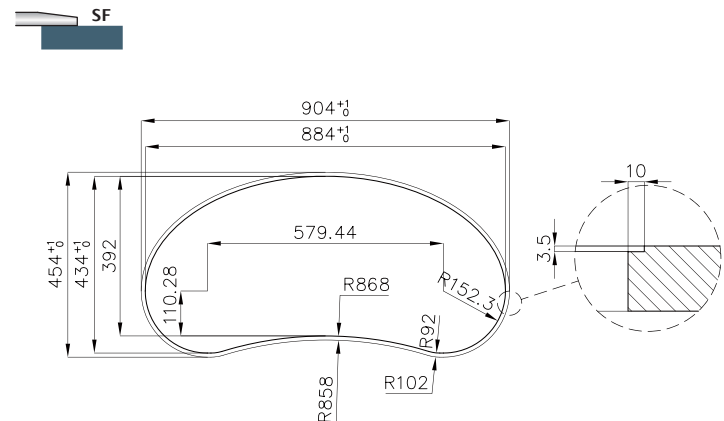

GARANZIE
WARRANTIES

DISTRIBUTORI
DEALERS

ASSISTENZA
ASSISTANCE

Tutti i prodotti Foster sono conformi alle direttive CEE e sono coperti da garanzia Foster per 24 mesi.

I nostri distributori sono altamente selezionati per dare un servizio professionale sulla nostra gamma di produzione. Consultate il sito internet www.fosterspa.com per conoscere l'elenco sempre aggiornato oppure contattateci direttamente al numero **+39 0522 687425**.

Desideriamo darvi un prodotto ed un servizio all'altezza della vostra scelta, per questo Foster è dotata di una capillare rete di Centri di Assistenza Tecnica, in Italia e all'estero.

SERVIZIO POST-VENDITA ITALIA

Per conoscere l'elenco sempre aggiornato dei centri di assistenza tecnica Foster consultate il sito internet, oppure contattate Servizio Customer Care: **+39 0522 684450**
Ufficio Ricambi: **+39 0522 684300**

All Foster products conform to the EEC directive and are covered by the Foster 24-month warranty.

Our dealers are highly selected and are able to provide a professional service for our production range. For information please consult our web site www.fosterspa.com or contact us: **info@fosterspa.com**.

We wish to provide you with products and service that meet your expectations. This is why Foster has a widespread network of Technical Assistance centres in Italy and abroad.

AFTER-SALES SERVICE AROUND THE WORLD

For an up to date list of Foster's technical assistance centres, consult our web site or contact the Customer Care service in your Country.

EUROPE AFTER SALES SERVICES

AT – AUSTRIA Ph. +43 (1) 61016	L – LUSSEMBURGO Ph. +31 162 43 58 47
BE – BELGIO Ph. +31 162 43 58 47	N – NORVEGIA Ph. +45 (0) 97217171
HR – CROAZIA Ph. +385 1 4823672	NL – OLANDA Ph. +31 162 43 58 47
DK – DANIMARCA Ph. +45 (0) 97217171	RU – RUSSIA Ph. +8 499 7254094
FIN – FINLANDIA Ph. +358 (2) 272 1200	SLO – SLOVENIA Ph. +386 (0) 15114716
FR – FRANCIA Ph. +33 (0) 327 31 88 64	SK – SLOVACCHIA Ph. +421 37 642 5974-5
DE – GERMANIA Ph. +49 (0) 1805 251266 +49 (0) 2104 96400	E – SPAGNA Ph. +34 902 154 058
GB – GRAN BRETAGNA Ph. +44 (0) 845 0529010	S – SVEZIA Ph. +45 (0) 97217171
GR – GRECIA Ph. +302 104833477	CH – SVIZZERA Ph. +41 91 649 6050
IE – IRLANDA (+NORD IRL) Ph. +44 (0) 2890826233	HU – UNGHERIA Ph. +36 14277383
LI – LIECTHEINSTEIN Ph. +41 916496050	

AFTER SALES SERVICES AROUND THE WORLD

CDN – CANADA Ph. +1 888 639 6001	HK – HONG KONG Ph. +852 2572 9333
IL – ISRAELE Ph. +972 524 281445	SGP – SINGAPORE Ph. +65 62861819
US – STATI UNITI Ph. +1 888 639 6001	THA – THAILANDIA Ph. +662 7915400
RP – FILIPPINE Ph. +632 636 6950	

INFO_Center Roma, via di Torre Spaccata, 151 - 00169 - Roma - tel. +39.06.263624 - fax +39.06.2677909

Foster è azienda certificata ISO 9001:2008
Foster management system is ISO 9001:2008 certified
Registration number CH-36474



Ogni articolo del presente catalogo è prodotto in conformità alle normative vigenti e alle direttive CE. Pubblicazione a carattere internazionale.

Tutti i dati riportati non sono vincolanti, Foster si riserva di modificare le caratteristiche tecniche in qualsiasi momento senza preavviso e declina ogni responsabilità per eventuali errori o inesattezze.

L'organizzazione Foster sarà lieta di fornire ulteriori dettagli ed aggiornamenti sui nostri prodotti e servizi.

Each single item manufactured by Foster is branded CE, and is therefore made in compliance with the general regulations of the European Union.

This publication is for international use. The features are purely guideline. We reserve the right to modify them at any moment without notice. The Foster organisation will be pleased to provide further details and updates about the products and services.

Diritti riservati. Il Documento non può essere riprodotto nel suo insieme o in parte senza l'autorizzazione scritta di Foster spa. Realizzato in collaborazione con Maxistudio.net

*© Foster spa. Not to be reproduced wholly or in part without written permission of Foster spa.
Realized in collaboration with Maxistudio.net*



